



品牌整合 营销宝典

BRAND INTEGRATION MARKETING BIBLE

CCTV. 央视频道广告品牌

400-996-9936
www.led-li.cn

广东灵创照明灯饰有限公司
GUANGDONG SPIRIT AND LIGHTING CO., LTD

地址：中山市古镇曹二均都沙工业区曹安南路四街18号
电话：0760-2253-7955 邮箱：2355279460@qq.com



科技之光 缔造城市美好

专注户外景观亮化照明



寿命长



LED光源



耗电低



耐冲击



高强度



正确的 选择 比努力更重要

THE RIGHT
CHOICE

21世纪，在中国各行各业高速发展的今天
您需要的不仅仅是产品和品牌
您更需要的是对趋势的把握和挣钱的商机
如何选好行业、好项目、好产品、好品牌、好团队、好平台、好模式
做到——乘风破浪，顺势而为

选对方向 选择行业

成就梦想

选对行业，就成功了一半
选对平台，就成功了一半
选对产品，就成功了一半
选对品牌，就成功了一半
选对模式，就成功了一半
选对团队，就成功了一半



01 行业分析

INDUSTRY ANALYSIS

灵动博广·创新求质
CLEVER BO INNOVATION QIUZHI

我们为什么要做中国亮化工程照明行业市场空间大吗?

中国亮化工程照明行业利润高吗?

中国亮化工程照明行业还有哪些做大做强机会?

中国亮化工程照明行业趋势及吸引力在哪?

只有看清市场的财富趋势

才能寻找新的商机

中国亮化工程照明行业市场空间大
行业规模约达到
1000亿元

随着各地政策的推动

夜游经济的促进

景观照明工程市场规模不断提升

我国已成为最大的景观照明市场

景观照明市场规模从2013年的415.7亿元

增长至2017年的796.1亿元

期间年均复合增长率达21.22%

2018-2019年行业规模持续增长

2019年行业规模

约达到1094.7亿元



行业现状

亮化景观照明市场规模快速增长

相比于功能性照明，我国景观照明行业起步较晚，大致可以分为改革开放以前的萌芽阶段，20世纪80年代中期开始的起步阶段、1989年至1999年间的平稳发展阶段和21世纪，以来的高速发展阶段以及以《城市照明管理规定》为标志的跨越式发展五个阶段。



中国亮化景观照明发展阶段

2010年，住建部针对城市照明管理发布了《城市照明管理规定》，成为我国城市照明管理法制化的里程碑，此后各项城市景观照明规划和条例不断，景观照明行业进入政策密集期，我国城市照明管理体系不断迈向成熟。

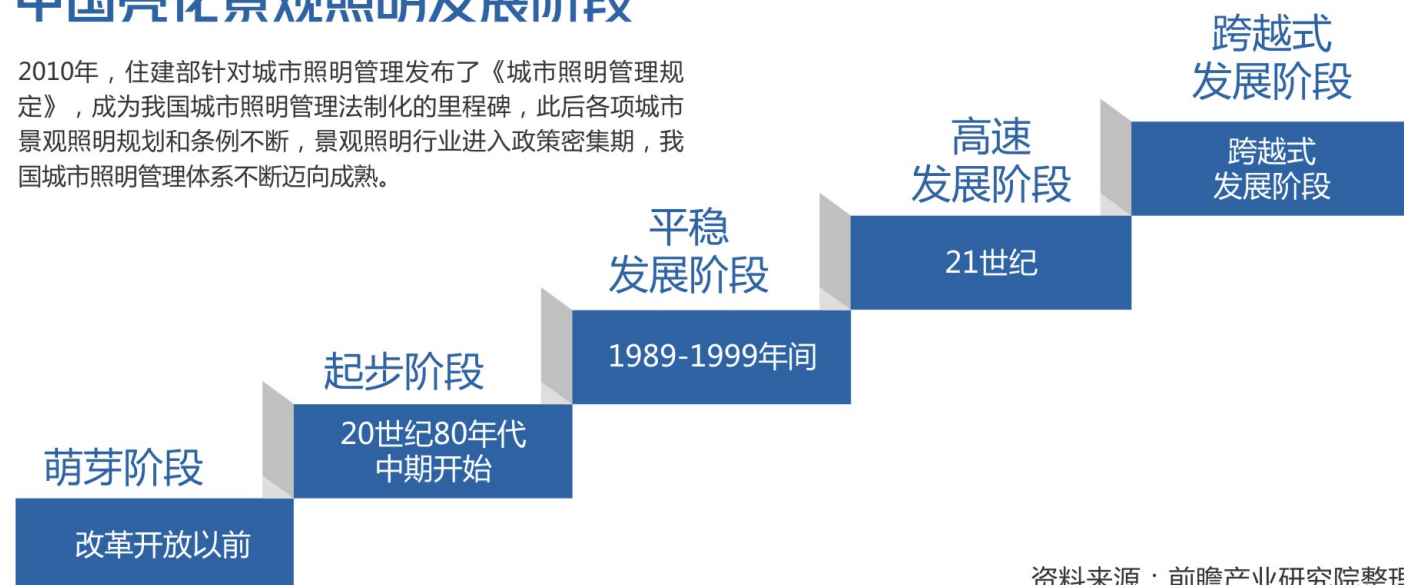

“十二五”以来，国家提倡和鼓励的美丽中国、智慧城市、绿色照明、夜游经济等理念不断深入人心，采用节能、环保、高效的LED灯具，同时运用激光、全息、投影、智能控制、大数据等新一代技术，因地制宜的结合城市的文化底蕴和特色，塑造城市独特的夜景文化，同时处理好功能照明和景观照明、日景和夜景、整体和局部、光和影、明和暗、白光和彩光、传统和创新、照明建设和节能环保、投资与管理、高科技和常规技术的应用、规划设计和工程实施等方面的关系，使得景观照明工程行业进入跨越式发展阶段。



亮化景观照明与夜游经济需求骤升，上市龙头优势显著

中国已成为全球最大景观亮化市场，剑指千亿。国内景观照明市场迅速成长，目前已超 600 亿。高工产研LED 研究所(GGII)调研数据显示，受益于全球各个国家或地区政策推广支持，景观亮化市场规模不断提高，2017年全球景观亮化市场将达到 2750 亿元，其中中国市场规模达到 680 亿元，同比增长近22%，中国经成为全球最大的景观亮化市场。

GGII 预计 2018 年中国景观亮化市场规模将达到 780 亿元，增速约 15%。预计十三五期间仍能保持 10%以上的增速，至 2020 年行业规模将达到近 1000 亿元。

此外，由于目前景观照明最主要使用的灯具是 LED 灯，国家半导体照明工程研发及产业联盟(CSA Research)统计数据显示，2017 年我国 LED 应用市场规模达到 5343 亿元，较2016 年同比增长 24.7%。其中景观应用占比 14.9%，规模可测算为 796 亿元，同比大幅增长 37.6%。该数据量级与 GGII 数据也十分接近。

2018年中国景观照明行业不同类型型投资比例统计情况

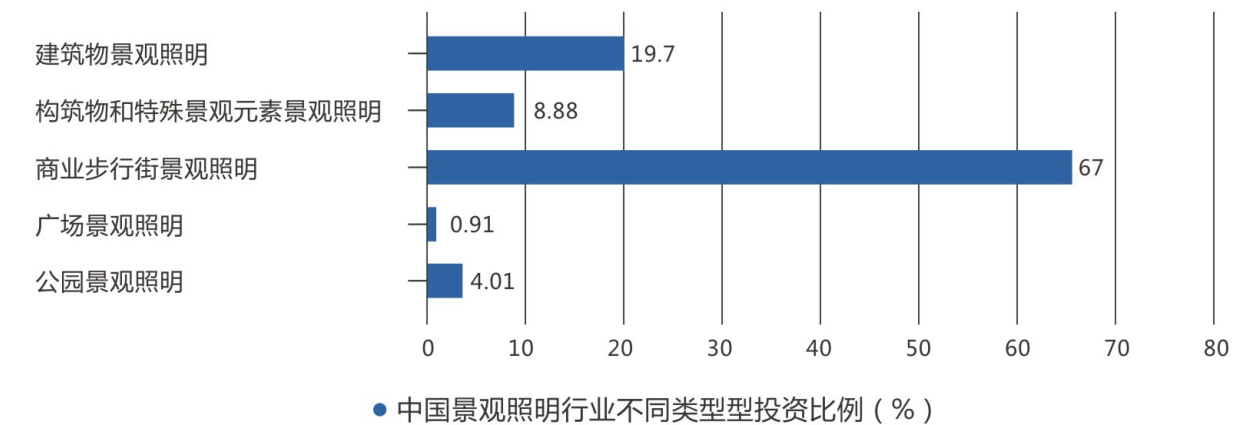

资料来源：中国照明网 中国招标网 前瞻产业研究整理

市场前景

市场规模和项目数量均不断增长项目数已超5000个

根据中国照明网和中国采招网的统计数据，景观照明工程招标信息从2015年的2378个增加至2018年的4873个呈现逐年增长趋势。2019年行业项目数量还在进一步增长，项目数量达到约5938个左右。



行业规模约达到：
1000亿元

随着各地政策的推动，夜经济的促进，景观照明工程市场规模不断提升。我国已成为最大的景观照明市场，景观照明市场规模从2013年的415.7亿元增长至2017年的796.1亿元，期间年均复合增长率达21.22%，**2018-2019年行业规模持续增长，2019年行业规模约达到1094.7亿元。**

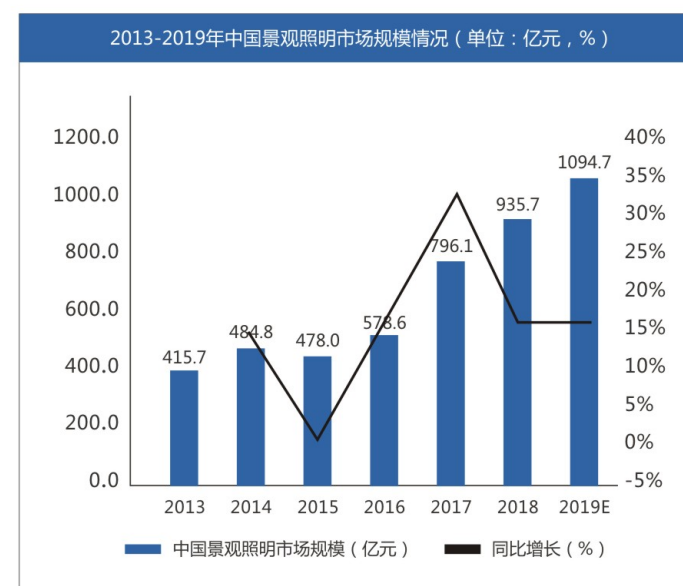

资料来源：前瞻产业研究院整理

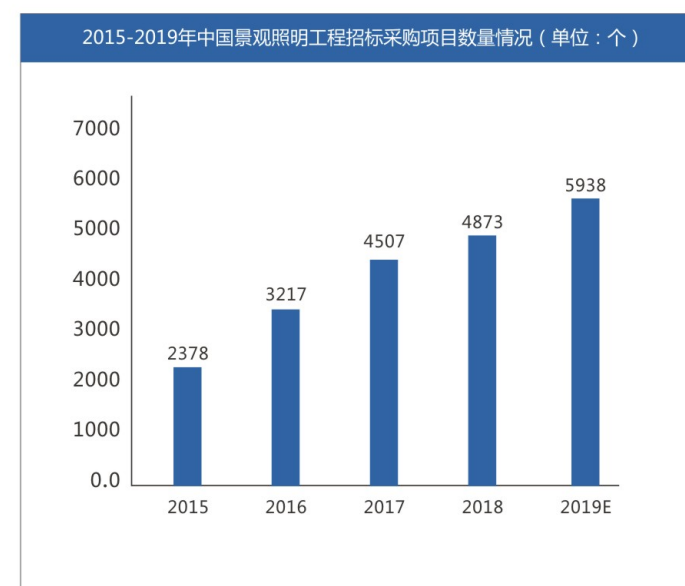

资料来源：中国照明网 中国采招网 前瞻产业研究院整理

华东招标数量最高 商业街景观照明占大半壁江山

区域分布来看，**华东地区还是招标数量最高的地区，其次是华南和西南。**其中华东的江苏、浙江、安徽、山东四个省招标数占了全国总数的64%，力压其他地区。**除了江苏、浙江比较坚挺外，广东也进入前三甲**，成为景观照明招标数量最多的三个省份。

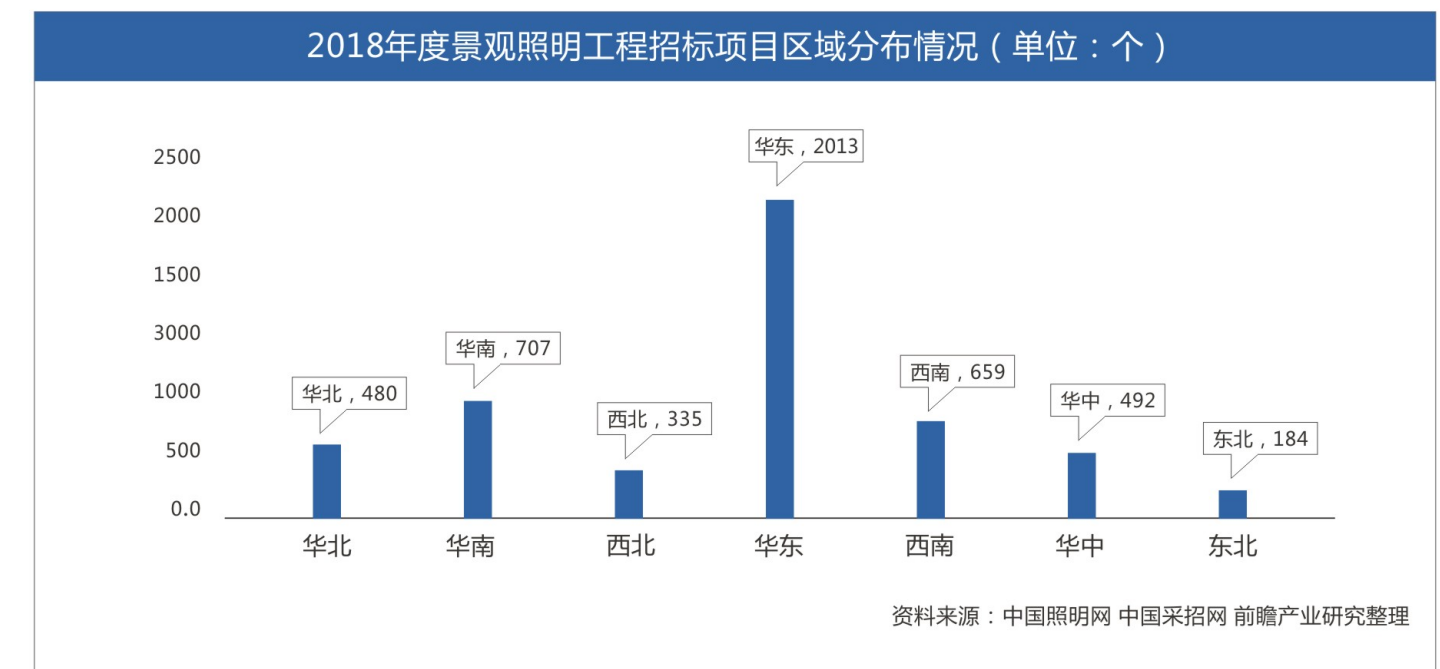

从景观照明类型来看

据不完全统计，在各类型的景观照明投资中：

- 建筑物景观照明的投资为**19.60亿元**，**占总投资数的19.17%**；
- 构筑物 and 特殊景观元素的景观照明**投资为9.08亿元**，**占总投资数的8.88%**；
- 商业步行街的景观照明投资约为**68.50亿元**，**占总投资数的67.00%**；
- 广场的景观照明投资约为**9530万元**，**占总投资的0.91%**；
- 公园的景观照明投资约为**4.10亿元**，**占总投资额的4.01%**。

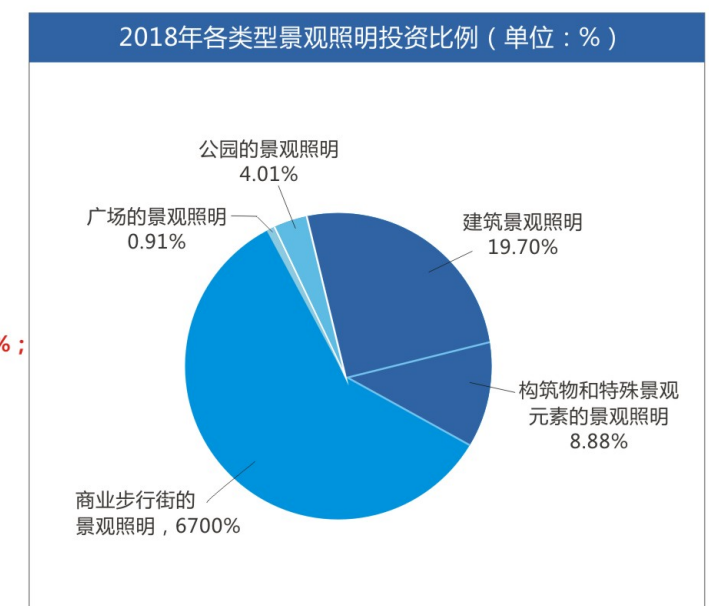

02 企业实力

ENTERPRISE STRENGTH

灵动博广·创新求质
CLEVER BO INNOVATION QIUZHI

灵创照明品牌，隶属于广东灵创照明灯饰有限公司，这是一家耕耘于室外建筑照明领域，集夜景亮化照明的设计、研发、生产、销售于一体的高新技术企业。企业总部坐落在粤港澳大湾区、珠江三角洲都市圈的重要城市——中山，依靠该地域突出的地理、资源、科技、人才等综合优势，灵创照明致力于为海内外客户提供涵盖夜景亮化设计、独家私模产品定制、夜景亮化控制系统安装指导等在内的一体化解决方案。

辉煌13th载

靈動博廣·創新求質

灵，灵感、灵敏；创，创意、创造
灵创照明，一个富有灵感及创意的照明品牌

发展历程

砥砺前行，再创辉煌

STROP BUILD BY LAYING BRICKS OR STONES, CREATE BRILLIANT

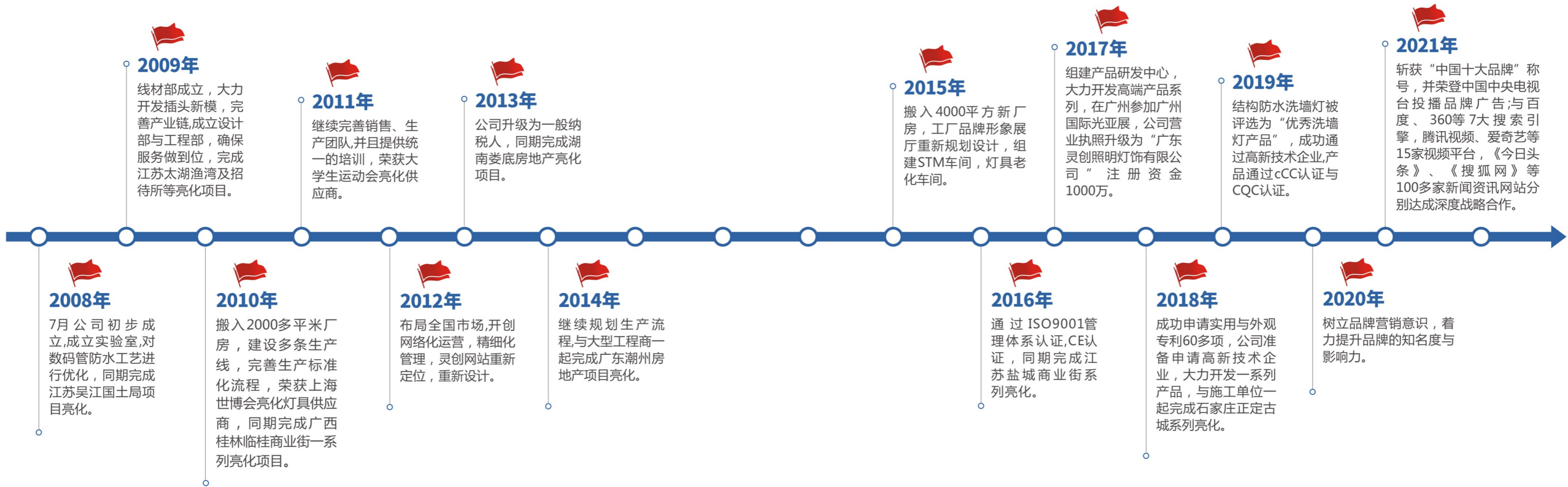

▶ ABOUT US



灵创照明企业简介

灵，灵感、灵敏；创，创意、创造；灵创照明，一个富有灵感及创意的照明品牌。

灵创照明品牌，隶属于广东灵创照明灯饰有限公司，这是一家耕耘于室外建筑照明领域，集夜景亮化照明的设计、研发、生产、销售于一体的高新技术企业。企业总部坐落在粤港澳大湾区、珠江三角洲都市圈的重要城市——中山，依靠该地域突出的地理、资源、科技、人才等综合优势，灵创照明致力于为海内外客户提供涵盖夜景亮化设计、独家私模产品定制、夜景亮化控制系统安装指导等在内的一体化解决方案。

自企业创立伊始，灵创团队便坚定地投入到夜景亮化产品的原创设计中，成功推出LED线条灯、LED点光源、LED洗墙灯、LED投光灯、LED泛光灯等一系列适用于户外亮化类工程的照明臻品，将“节能、环保、使用寿命长”的产品优势开发到极致。且在半自动化灯具生产设备和灯具检测设备的支持下，这些灵创照明臻品皆通过ISO9001质量管理体系认证，品质优异，有口皆碑。

多年来，灵创照明在保证照明产品高标准、高水平生产的基础上，也潜心投入到夜景照明亮化项目的设计中，前沿性地从地域性及人文性方面入手对景观照明设计进行锐意创新，并结合光度学及色度学的基本原理对景观照明中的亮化分级和光色分层进行巧妙应用，提出了创建立体化城市夜景的新概念。而这项新概念也成功运用到国内外的众多夜景照明亮化项目中，为商业场馆、公共建筑物、人文景观等场所锦上添花。

秉承“以质量第一为目标、以诚信服务为导向、以市场效益为中心、以产品创新为动力”的理念，灵创照明始终行走于行业发展的前沿，积极开拓创新，奋力耕耘发展，致力让全世界看见中国原创设计的力量！





**INNOVATION
 AND LEADING TECHNOLOGY
 PRODUCT RESEARCH**

精细化的产品研发+可靠的系统

专业人员技术支持 ⊙⊙⊙⊙⊙

严格把每个生产环节，整个制作过程精益求精

我司拥有强大的生产能力,完善先进的检测设备,高素质的人才,制造出具有优良品质的产品,并依靠严格、精细的质量控制流程,对所有产品从原材料到产品完成都进行严格的流程控制,确保了每一个产品质量的完善性。



顶级德国先进生产线

引进国际高科技自动生产线及实验、检测设备,并拥有通过国标级实验室标准认可的高标准技术研发中心,自设精专的研发团队,立足于全国市场,紧密结合行业特点,深挖客户应用,依托强大的研发生产实力,融合前沿的技术理念,产品质量为生存与发展的生命线,传承了户外景观亮化照明的品质风范,精确定位市场的中高端消费群体,严格控制户外景观亮化照明的产品质量,以过程控制为重点,以品质优先、精益求精、诚信、服务为最终价值观,以客户满意获得持续发展为核心价值。

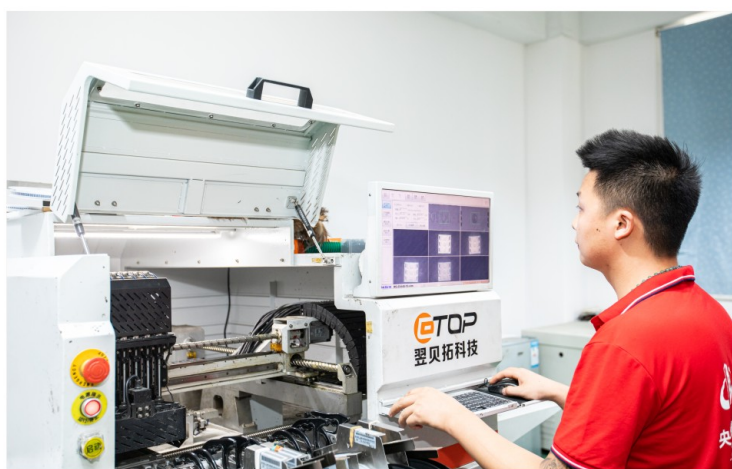

» 独家私模产品定制

灵创照明致力于为海内外客户提供涵盖夜景亮化设计、独家私模产品定制、夜景亮化控制系统安装指导等在内的一体化解决方案。



8S工厂管理体系

多年户外景观亮化照明行业经验的工程师以及行业精英，采用国际最先进生产工艺及技术，引进德国数控设备，建立8S工厂管理体系，使产品更精确更完美。



QUALIFICATIONS AND HONOR 灵创照明资质与荣誉

灵创照明产品销往各地区及东南、中东、非洲、拉美等国家
先后获得“高新技术企业”

“中国工程建设推荐企业等级证书”

“优秀洗墙灯产品奖”、“绿色环保首选产品”、“中国3.15消费者可信赖产品等级证书”
“质量·服务·诚信AAA单位”等荣誉。

HONOR TO WITNESS THE STRENGTH QUALITY CASTS MAGNIFICENTLY

荣誉见证实力·品质铸就辉煌

—— 凝聚今日的荣誉，开创明日的辉煌 ——

灵创照明精细化的管理融入生产各个环节，构建起高起点
高标准、高要求的生产模式，产品连续多年被广东质检单位抽检全部合格
灵创照明人在公司管理上严格要求自己
并已取得“国家级高新技术企业”等证书

国家级·高新技术企业



灵创照明 通过国家质量检验 并荣获CQC认证证书

产品质量检验报告能全面、客观地反映产品的质量信息，一般是由独立于供需双方的第三方专业质量检验机构完成，第三方质量检测专业检验机构具有相对的独立性、公正性和权威性，有资格向社会出具公正数据（质量检验报告）。灵创照明有限公司环测威检测专注于检测认证，已获得了中国合格评定国家认可委员会（CQC）、中国CQC资质认定证书，拥有完善的检测实验室，精良的实验设备及行业资深质检报告测试工程师，测试工程师会根据您的产品来选定MA国标里的常规测试项目，以确保您的产品可以通过检测，拿到合格的质检报告。



灵创照明 通过国家质量检验 并荣获CCC认证证书

灵创照明有限公司产品通过了国家质量监督检验中心检验并获取了检验报告及CCC认证证书。产品认证让灵创照明率行业之先，彰显强大的产品研发实力。在新的行业政策指导下，灵创照明让全国经销商更吃下了一颗定心丸，从此，经营灵创照明品牌可以有效应对政策和市场的变化。



心不变 脚在走

青春不老·梦想不止
YOUTH NOT OLD, A DREAM

>> 企业文化

人类之所以会在超越梦想的道路上如此坚定，就是因为我们有一颗挑战自我的心。这种超越精神，正是人类生生不息的原因，也是灵创照明人不断追寻美好生活的无限力量

灵创照明公司视人才为持续发展的源动力，一贯注重人才的引进、培养和保护一支专业化、高素质的人才队伍为公司技术发展提供了保证。在倡导团队精神、推崇创新的良好氛围下，重视参与意识、关注公司的共同成长，已经成为全体员工的共识。



企业愿景
Corporate Vision

诚信经营、客户至上、追求卓越



企业使命
Corporate Mission

为顾客创造价值，为员工谋求发展
为社会承担责任



企业目标
Enterprise's goal

立足新起点，开创新局面
超越自我，追求卓越，勇创一流，勇创新高



企业精神
The spirit of enterprise

敬业、诚信、务实、创新



经营理念
Business philosophy

城为本，和则兴，技至精，业竟成



文化理念
Corporate Talent Concept

铸造卓越团队，开创成长人生
以德为先、自我提升、相互支持



战狼团队·九大要求

1. 执行公司的各项规章制度，与公司的目标保持高度一致。
2. 主管所属部门的工作，制定下属的考核标准、内容。对所属部门进行营销培训。包括营销政策、经销合同条款、税务常识、广告支持政策等。每周、每月进行工作总结，对所属人员进行考评。
3. 评估市场、风险，确定营销策略，制定经费预算。
4. 撰写项目计划书。
5. 定期召开团队会议，了解项目进展，解决难题，实时调整战略部署，并且向公司汇报进展情况。
6. 把握市场动向，分析市场需求，分析反馈数据并且及时调整战略布局，指导完成各阶段任务。
7. 制定所属部门的工作职责，并监督检查落实。
8. 大力发展与建立营销渠道，并对渠道商进行全面帮扶提升。
9. 勇于承担责任，绝不找借口，相信自己。



Bustdon Wolf Team 狼性团队风采

战狼团队是灵创照明管理中战斗的核心，几乎没有一家企业不谈团队。团队只是个概念，团队的核心其实是人，管理团队就是管理人，把人管好了，团队也就成功了一半。灵创照明团队的核心是协同合作，最高境界是全体成员的向心力、凝聚力，是个体利益和整体利益的统一，并进而保证组织的高效率运转。

Fight the Wolf team is the core of the fighting spirit and lighting management, almost none of the enterprise team. Team is just a concept, the core of the team is actually, management team is the manager, to manage, the team is half the battle. Gen lighting team spirit is the core of collaboration, the highest realm are all members of the centripetal force, cohesion, is the unity of the individual interests and overall interests, and to ensure efficient operation of the organization.



团队风采

梦想聚团队 团队铸梦想

灵创照明拥有一只经验丰富而又充满激情的年轻团队，荟萃了这个时代最优秀的营销精英，设计师和工程师，专业设计、专业研发、专注品质、专业智造、专心服务，给产品注入了更深厚的内涵。我们热爱工作，更热爱工作中寻找乐趣，我们享受快乐，更享受快乐的工作。



和谐创新 共创未来

灵创照明一贯注重人才的引进、培养和保护一支专业化、高素质的人才队伍为公司技术发展提供了保证。在倡导团队精神、推崇创新的良好氛围下，重视参与意识、关注公司的共同成长，已经成为全体员工的共识。



03 品牌推广

ENTERPRISE STRENGTH

灵动博广·创新求质
CLEVER BO INNOVATION QIUZHI

品牌是一个企业存在与发展的灵魂，
没有品牌的企业更是没有生命力和延续性，只有重视品牌，构筑自身发展的灵魂；
企业才能做大做强，品牌时代到来之际，
灵创照明联合专业品牌策划团队，全面布局“品牌整合营销”
通过覆盖式的全网营销，抢占品牌最高点。

斥巨资 塑造品牌魅力

灵创照明斥资千万品牌投入

灵创照明过千万品牌投入，从全国到地方，与众多大型广告媒体结成战略合作伙伴关系。目前，灵创照明已经成为户外景观亮化照明品类最具竞争力的品牌之一



灵创照明媒体组合策略分析 Combination Strategy



目标受众认知阶段

以企业综合性介绍、品牌形象广告投放为主，主要诉求：品牌历史背景、业务范围、品牌优势和前景。

It mainly focuses on the comprehensive introduction of enterprises and the advertising of brand image. Its main demands are brand historical background, business scope, brand advantages and prospects.



品牌维护阶段

对已经建成并实现运营的品牌市场，这是建立品牌诚信与美誉，维护品牌的阶段，选择主流媒体进行品牌提升。

It is the stage of establishing brand integrity and reputation, maintaining brand and choosing mainstream media to upgrade brand.



目标受众认可阶段

该阶段主要是详尽的项目介绍和细分，媒体诉求充分体现对各级经销商的开店支持，吸纳各级经销商消费者为主。

This stage is mainly detailed project introduction and subdivision. The media appeal fully reflects the support of dealers at all levels to open stores and absorbs consumers at all levels of distribution stores.



2021年中国主流网络搜索用户首选品牌使用分布

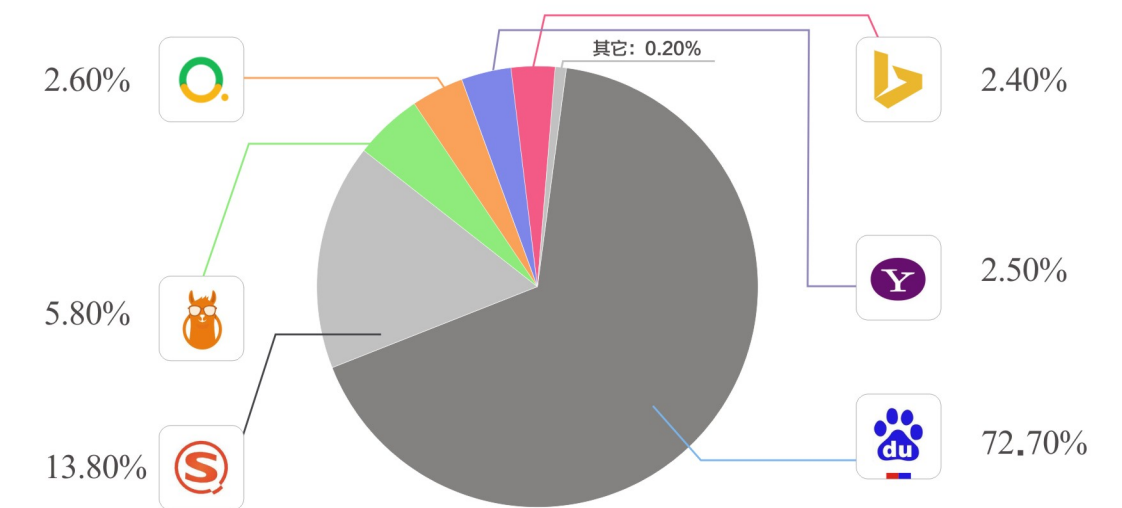

广告媒体投放阶段

- 1) 电视媒体: CCTV7、CCTV10、央视频道全国性投放品牌广告
- 2) 网络媒体: 百度、360搜索、必应、神马搜索、中国搜索等七大搜索引擎排名搜索, 以及官方网站推广
- 3) 户外媒体: 针对销售和网络营销市场投放户外路牌广告和车身广告
- 4) 视频媒体: 优酷、土豆、爱奇艺、搜狐视频、网易视频、腾讯视频、新浪视频等媒体

2015-2021上半年中国搜索用户规模及占比情况



2015-2021上半年中国手机搜索用户规模及占比情况



中国十大品牌

权威评选

AUTHORITY CHOOSE

灵动博广·创新求质

CLEVER BO INNOVATION QIUZHI

为了更好地服务中国经济，给消费者清晰的品牌消费指导。2020年8月8日，由品牌联盟、亚洲品牌集团、蓝迪国际智库主办，以“链接与创变”为主题的2020(第十三届)中国品牌节在北京国际饭店盛大开幕。环球人物、凤凰卫视(凤凰网)、中央电视台(央视网)、新浪网、搜狐网、腾讯网、慧聪网、网易家居、中国品牌网、中国建材家居网、中国企业家·品牌周刊等近100家权威媒体同时对“中国十大亮化工程照明品牌”网络评选进行了后续媒体报道。

经过近6个月网络投票，100多万人积极参与，最终飞利浦照明、雷士照明、欧普照明、佛山照明、灵创照明、欧司朗照明、三雄极光、阳光照明、清华同方、TCL集团等十大品牌脱颖而出，在整个网民投票过程中获得前十的名次。



灵创照明实力斩获 “中国十大亮化工程照明品牌”荣誉称号

官方查询：中国品牌网 www.china10.org



据业内媒体报道，最新一期的“中国十大品牌”评选活动结果近日正式出炉，来自粤港澳大湾区赛区的灵创照明实力荣夺“中国十大亮化工程照明品牌”、“中国著名亮化照明品牌”两项大奖！

“中国十大品牌”评选活动，由知名品牌资讯型平台《中国品牌网》主办，《中国建材家居网》、《中国品牌招商网》等十数家行业人气网站协办。该活动创立的初衷，是为给广大中国本土品牌搭建起一个可以展示品牌综合实力的平台，同时也以公平、公正、公开的形式甄选出实力更为突出的强者，进而为经销商的加盟及消费者的选购给予一定的建议。

自参选“中国十大品牌”评选活动以来，灵创照明积极配合组委会的审查，充分展示自身在生产实力、工艺水平、创新能力、产品质量、发展潜力等方面的突出表现；同时，也积极接受行业专家、经销商及消费者的评价与建议，做到有则改之无则加勉。功夫不负有心人，灵创照明最终不负众望地从竞争激烈的比赛中脱颖而出，夺下“中国十大亮化工程照明品牌”、“中国著名亮化照明品牌”两项大奖，实力为品牌正名！

灵创照明，隶属于广东灵创照明灯饰有限公司，这是一家耕耘于室外建筑照明领域，集夜景亮化照明的设计、研发、生产、销售于一体的高新技术企业。其主要向市场提供LED线条灯、LED点光源、LED洗墙灯、LED投光灯、LED泛光灯等一系列适用于户外亮化类工程的照明臻品，广受海内外客户好评。

值得一提的是，由灵创照明提出的“立体化城市夜景”的新概念，被成功运用到国内外的众多夜景照明亮化项目中，为商业场馆、公共建筑物、人文景观等场所提供照明装饰及美化服务。如比利时天堂公园中国园、甘肃省张掖大剧院、湖南上堡古国生态文化旅游景区等知名地标的亮化工程，皆出自灵创照明之手。

新时代，新未来！

秉持“以质量第一为目标、以诚信服务为导向、以市场效益为中心、以产品创新为动力”理念的灵创照明，在2021年又将创下怎样令行业惊喜的成绩、又将取得怎样的耀眼突破呢，让我们拭目以待吧！



荣登央视频道

展播品牌

CCTV ADS SHOWING

灵动博广·创新求质

CLEVER BO INNOVATION QIUZHI

灵创照明用心筹备央视展播所需的材料和耐心接受央视的严苛审核，最终凭借自身强劲的实力从众多品牌中脱颖而出，成功获得了央视展播的“通行证”，斥资强势登陆CCTV7、CCTV10、央视频道滚动展播品牌。

灵创照明能在极短的时间内实现品牌登陆央视的目标，并且获得了央视团队负责人的肯定与好评，这灵创照明自身的品牌软、硬实力是分不开的。顶尖企业造就顶尖品牌，而顶尖品牌生产销售顶尖产品，这就是灵创照明！



国防 军事



科 教

央视频道
展播品牌



在新时代来临之际，灵创照明斥资千万，强势开启灵创照明亮化工程照明的品牌崛起的伟大征程。征程的第一步，就是携手专业品牌策划团队进行了一场“铺天盖地”的品牌宣传！让该团队为其在全网100多家权威网络平台，15家视频网站，七大搜索引擎进行全年宣传，同时实现CCTV7、CCTV10，央视频道展播品牌。通过这一系列的强势宣传，灵创照明的品牌打响之路，已然走得更加铿锵有力！

合作展现精彩，共赢成就未来。如果您对亮化工程照明行业仍有期待，那么我们只等您来！灵创照明亮化工程照明永远欢迎每一位想在终端亮化工程照明市场打拼出一片天地的加盟商，我们将以最真诚的合作态度接纳全球每一位合作伙伴，共同打造出亮化工程照明界的领航者！

坚持不变的初衷是对品牌更深刻的理解，本着“打造世界顶级亮化工程照明品牌”的初衷，灵创照明推出了众多经典之作，其系列产品已经实现并超越了人们对生活的终极想象，所营造的空间美感和代表的家庭生活概念，完全颠覆了人们对于提高生活层次的认识，在城市精英人士眼中，灵创照明名闻遐迩，已成为亮化工程照明的首选品牌。生活，从以往的被动等待，到如今由灵创照明开启一种全新的模式，从品牌的高度，为美好生活开启新的篇章。

权威高端杂志

品牌报道 BRAND STORY

灵动博广·创新求质 CLEVER BO INNOVATION QIUZHI

杂志是现代传达信息、传播知识、弘扬文化的主要信息载体之一。由于杂志具备读者相对稳定、携带信息丰富、印制质量高以及保存期长等媒介优势，因此杂志也理所当然地成为主要广告媒介之一。

杂志的优点在于针对性强，选择性好，可信度高，并有一定的权威性，反复阅读率高传读率高，保存期长，能有效地传灵创亮化工程照明品牌美誉度和知名度提升企业品牌实力。

中国十大亮化工程照明品牌的灵创照明进入中国市场以来备受各大媒体的关注《凤凰周刊》《环球人物》《财经国家周刊》《销售市场》等10多家高端杂志媒体全年对灵创照明品牌跟踪报道。

HIGH-END MAGAZINE

灵创照明·高端杂志推广战略之 《环球人物》

《环球人物》记录了灵创照明的发展成果，更是见证了时代机遇赋予灵创照明的品牌荣耀。时代不会辜负每一份贡献，而那些值得被时代犒赏的从来都是那些敢于创造，也是用心创造的企业



100家权威媒体 展播品牌

SHOW THE BRAND

灵动博广·创新求质
CLEVER BO INNOVATION QIUZHI

互联网媒体又称“网络媒体”，就是借助国际互联网这个信息传播平台，以电脑以及移动电话等为终端，以文字、声音、图像等形式传播新闻信息的一种数字化、多媒体的传播媒介，对传统媒体有全方位的冲击，能及时、全面、有效地了解受众的反馈信息，传播效果易于把握，真正实现自身的商业价值。

灵创照明的每一个新品发布、每一次技术的革新，一直是众多权威网络媒体所关注和报道的焦点之一，包括网易、搜狐、新浪、腾讯、中国经济网、凤凰财经、太平洋家居网、慧聪、中国网、环球网100多家网络媒体纷纷对灵创照明品牌全方位深入报道。



Hundreds of National Media Reporting 全国100家媒体·争相报道

为了进一步提升品牌知名度、美誉度，拉近与消费者之间的距离，提升消费者对灵创照明的认识，增强广大消费者对品牌的信赖与情感，灵创照明投入巨资与百家知名主流媒体平台达成战略合作。



Hundreds of National Media Reporting 灵创照明携手百家权威媒体报道

灵创照明全面的品牌传播、产品新闻、技术成果、营销服务等品牌资讯，在100家主流网络媒体得到推广和实时跟踪报道，全方位提升灵创照明品牌知名度，彰显品牌实力。



凤凰新闻 只做不同

立即打开

灵创照明新春宣言：创新照明设计 点亮景观色彩

中国家居品牌动向 大风号
02/01 10:37 关注国内品牌最新动向，发布相关资讯信息

玉鼠辞岁，金牛迎春。伴随着新春的喜庆气息，如今我们正昂首阔步地行走在辛丑年的希望大道上，一路鲜花点缀，一路掌声伴乐。在刚刚过去的庚子年，感恩全体员工及经销商、合作伙伴、社会各界人士的强大支持，让灵创照明始终保持着健康、稳步、向上的发展势头。在此，特向各位尊敬的灵创家人们、朋友们，致以诚挚的新春问候，祝大家在新的一年里，事业有成，幸福如意，笑口常开，阖家安康！

辛丑年，对灵创照明而言，是奋发创新、品牌升级的重要一年。面对行业与市场的艰巨挑战，灵创照明将秉承打造“立体化城市夜景”的新概念，坚定地走好“原创设计及精准研发”之路，锐意改革、稳抓机遇、聚焦发展，肩负起身为“中国十大亮化工程照明品牌”的担当，为更多的商业场馆、公共建筑物、人文景观点亮璀璨色彩！

旧岁已展千重锦，新年更进百尺竿。新的一年，灵创照明定当坚持初心、不负众望，奋力书写品牌发展的全新篇章，致力展现中国原创品牌的耀眼魅力！



中国家居资讯网欢迎您的到来!

中国家居资讯网
www.jiancai500.com

涂料 软装 家具 橱柜 门窗 灯饰 照明 厨具 灶具 集成灶 洗碗机
空调 水地暖 壁挂炉 净水器 厨卫电器 全屋家居 卫浴洁具 智能家居 更多

首页 家居资讯 招商信息 风云人物 十大品牌 产品专区 展会信息

中国家居资讯网 > 家居资讯 > 品牌资讯 > 资讯文章

灵创照明谋发展 深耕行业促进步

时间: 2021/01/21 9:31:41 来源: 本站原创 热度: 2244

中国景观照明起步较晚，自改革开放前的萌芽阶段开始，后期经起步、平稳发展、高速发展几个阶段，直至2010年迈进跨越式发展阶段，这五个阶段层层递进，推动着中国景观照明行业的不断发展。

这些年来，除景观照明行业进行自发性的革新升级外，由国家提倡和鼓励的美丽中国、智慧城市、绿色照明、夜游经济等理念，也在助力景观照明行业的健康可持续发展。



发展成熟的中国景观照明行业早已涌现出一大批具有突出表现的品牌佼佼者，它们在行业中担当着重要的“领跑者”角色，不断推动着全行业向下一个更高价值阶段迈进。在这些“领跑者”中，我们看到了一个熟悉的身影，那便是享有“中国十大亮化工程照明品牌”美誉的灵创照明。

灵创照明，为广东灵创照明灯饰有限公司旗下品牌，集集集美化照明的设计、研发、生产、销售于一体，主要以向市场提供 LED线条灯、LED点光源、LED洗墙灯、LED投光灯、LED点光源等一系列适用于户外亮化工程照明产品为服务内容，客户群体遍及海内外。

腾讯新闻 品牌招商 热点聚焦 展会信息 企业名录 产品中心 市场行情 招投标 联系我们

腾讯新闻 > 新闻中心 > 企业 > 正文

喜讯：灵创照明实力荣夺“中国十大品牌”奖项!

腾讯新闻 2021-01-21 14:41:11 阅读 21766

据业内媒体报道，最新一期的“中国十大品牌”评选活动结果近日正式出炉，来自粤港澳大湾区的灵创照明实力荣夺“中国十大亮化工程照明品牌”、“中国著名亮化照明品牌”两项大奖!



“中国十大品牌”评选活动，由知名品牌资讯平台《中国品牌网》主办，《中国建材家居网》、《中国品牌招商网》等十数家行业人气网站协办。该活动创立的初衷，是为给广大中国本土品牌搭建起一个可以展示品牌综合实力的平台，同时也以公平、公正、公开的形式甄选出实力更为突出的强者，进而为经销商的加盟及消费者的选购给予一定的建议。



自参与“中国十大品牌”评选活动以来，灵创照明积极配合组委会的审查，充分展示自身在生产实力、工艺水平、创新能力、产品质量、发展实力等方面的突出表现;同时，也积极接受行业专家、经销商及消费者的评价与建议，做到有则改之无则加勉。功夫不负有心人，灵创照明最终不负众望地从竞争激烈的比赛中脱颖而出，夺下“中国十大亮化工程照明品牌”、“中国著名亮化照明品牌”两项大奖，实力为品牌正名!

腾讯新闻 > 新闻中心 > 企业 > 正文

新鲜资讯：灵创照明斩获行业权威大奖!

腾讯新闻 2021-01-21 14:41:11 阅读 21766

据业内媒体报道，最新一期的“中国十大品牌”评选活动结果近日正式出炉，来自粤港澳大湾区的灵创照明实力荣夺“中国十大亮化工程照明品牌”、“中国著名亮化照明品牌”两项大奖!



“中国十大品牌”评选活动，由知名品牌资讯平台《中国品牌网》主办，《中国建材家居网》、《中国品牌招商网》等十数家行业人气网站协办。该活动创立的初衷，是为给广大中国本土品牌搭建起一个可以展示品牌综合实力的平台，同时也以公平、公正、公开的形式甄选出实力更为突出的强者，进而为经销商的加盟及消费者的选购给予一定的建议。



自参与“中国十大品牌”评选活动以来，灵创照明积极配合组委会的审查，充分展示自身在生产实力、工艺水平、创新能力、产品质量、发展实力等方面的突出表现;同时，也积极接受行业专家、经销商及消费者的评价与建议，做到有则改之无则加勉。功夫不负有心人，灵创照明最终不负众望地从竞争激烈的比赛中脱颖而出，夺下“中国十大亮化工程照明品牌”、“中国著名亮化照明品牌”两项大奖，实力为品牌正名!

中国建材家居网
www.jiancai63.cn

涂料 油漆 吊顶 灯具 软装 木地板 铝门窗
灯饰 灯饰 灯饰 灯饰 灯饰 灯饰 灯饰 灯饰
橱柜 衣柜 橱柜 陶瓷 LED 水性漆 地坪漆

您当前位置: 中国建材家居网 >> 亮化照明 >> 灵创照明头条资讯 >> 资讯文章

喜讯：灵创照明实力荣夺“中国十大品牌”奖项!

发布时间 2021/1/21 10:14:39 浏览 (3881)

【导读】功夫不负有心人，灵创照明最终不负众望地从竞争激烈的比赛中脱颖而出，夺下“中国十大亮化工程照明品牌”、“中国著名亮化照明品牌”两项大奖，实力为品牌正名!

据业内媒体报道，最新一期的“中国十大品牌”评选活动结果近日正式出炉，来自粤港澳大湾区的灵创照明实力荣夺“中国十大亮化工程照明品牌”、“中国著名亮化照明品牌”两项大奖!



“中国十大品牌”评选活动，由知名品牌资讯平台《中国品牌网》主办，《中国建材家居网》、《中国品牌招商网》等十数家行业人气网站协办。该活动创立的初衷，是为给广大中国本土品牌搭建起一个可以展示品牌综合实力的平台，同时也以公平、公正、公开的形式甄选出实力更为突出的强者，进而为经销商的加盟及消费者的选购给予一定的建议。

Authoritative
Bustdon brand report
权威媒体品牌报道

市场营销 MARKETING-CHINA

2020-2021 10 TEN BRAND

首页 品牌 资讯 观察 涂料 防水材料 油漆 水性漆 厨卫电器 厨电电器 集成灶 灶具 厨具
活动 展会 营销 头条 家具 红木家具 办公家具 衣柜 橱柜 板材 木地板 生态板 门窗

您现在的位置: 市场营销 >> 中国十大品牌 >> 品牌十大品牌 >> 品牌资讯 >> 新闻正文

灵创照明谋发展 深耕行业促进步

品牌与营销 发布于 2021-3-16 9:30:29

中国景观照明行业不断向前发展，而身处其中的灵创照明也同样不会停下耕耘的脚步。

灵创照明谋发展 深耕行业促进步

中国景观照明起步较晚，自改革开放前的萌芽阶段开始，后期经起步、平稳发展、高速发展几个阶段，直至2010年迈进跨越式发展阶段，这五个阶段层层递进，推动着中国景观照明行业的不断发展。

这些年来，除景观照明行业进行自发性的革新升级外，由国家提倡和鼓励的美丽中国、智慧城市、绿色照明、夜游经济等理念，也在助力景观照明行业的健康可持续发展。

品中国 招商网
HAO500.CN

集世界品牌商界

首页 世界500强 中国500强 十大品牌 品牌招商 名家专栏 市场

涂料 油漆 水性漆 艺术涂料 厨电电器 厨卫电器 智能厨卫 高端厨卫 灶具
灯饰 LED灯饰 照明 太阳能 净水器 淋浴房 卫浴洁具 厨具 电视
衣柜 板材 生态板 木地板 陶瓷 门业 门窗 铝门窗 铝铝

您当前位置: 中国品牌招商网 > 亮化照明资讯 > 新闻正文

新鲜资讯：灵创照明斩获行业权威大奖!

2021/1/21 9:41:24 本站原创

【导读】广东灵创照明灯饰有限公司，这是一家耕耘于室外建筑照明领域，集夜景亮化照明设计、研发、生产、销售于一体的高新技术企业。

据业内媒体报道，最新一期的“中国十大品牌”评选活动结果近日正式出炉，来自粤港澳大湾区的灵创照明实力荣夺“中国十大亮化工程照明品牌”、“中国著名亮化照明品牌”两项大奖!



灵创照明，为广东灵创照明灯饰有限公司旗下品牌，集集集美化照明的设计、研发、生产、销售于一体，主要以向市场提供 LED线条灯、LED点光源、LED洗墙灯、LED投光灯、LED点光源等一系列适用于户外亮化工程照明产品为服务内容，客户群体遍及海内外。

15家著名视频展播品牌

SHOW THE BRAND

灵动博广·创新求质
CLEVER BO INNOVATION QIUZHI

视频网站是指在完善的技术平台支持下，让互联网用户在线流畅发布、浏览和分享视频作品的网络媒体。优酷网以“快者为王”为产品理念，注重用户体验，是中国视频网站中的领军势力；爱奇艺坚持“悦享品质”的公司理念，以“用户体验”为生命，赢得用户青睐；腾讯视频定位于中国最大在线视频媒体平台，满足用户的多样需求；另外我国还拥有乐视网、酷6网、搜狐视频15家占有极大用户流量的视频网站。

灵创照明15家专业的视频网站进行24小时全覆盖式的品牌大片展播，不仅有效保证；灵创照明品牌大片的观众覆盖率，更大力提高了灵创照明的品牌知名度与美誉度。



※ 视频媒体 腾讯视频

※ 展播网址 <https://v.qq.com/>

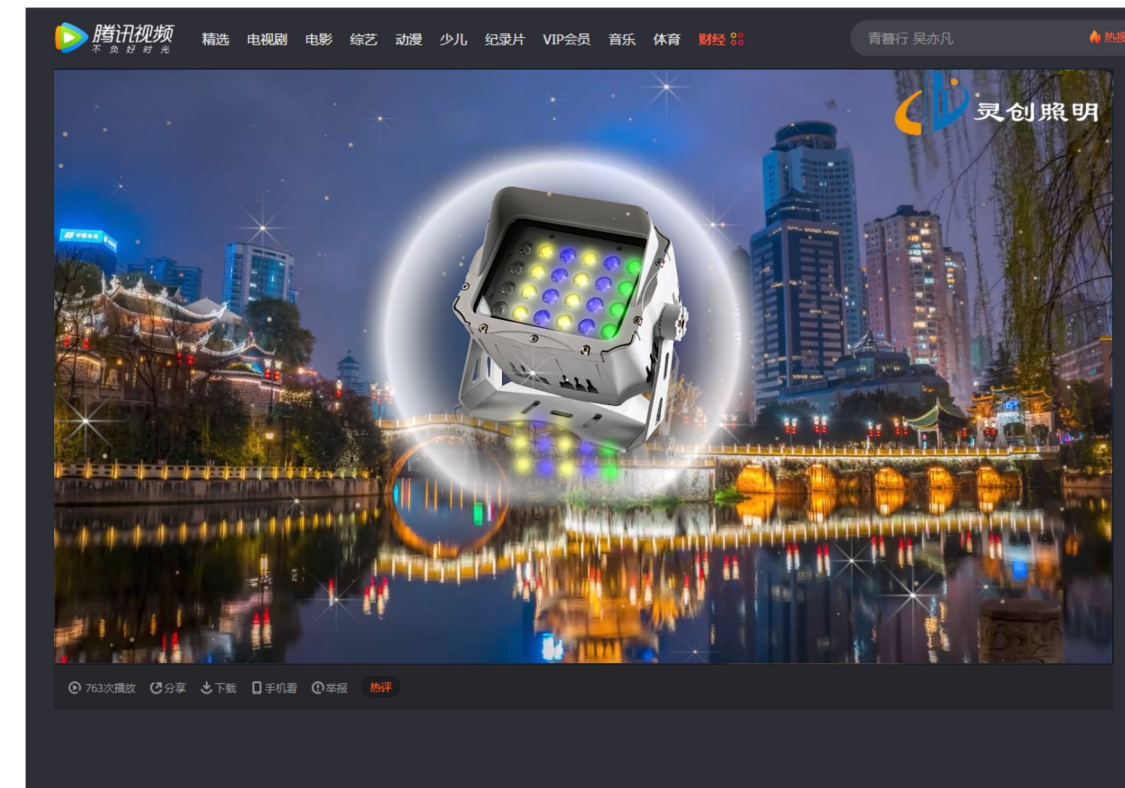

※ 视频媒体 优酷视频

※ 展播网址 <https://v.youku.com/>

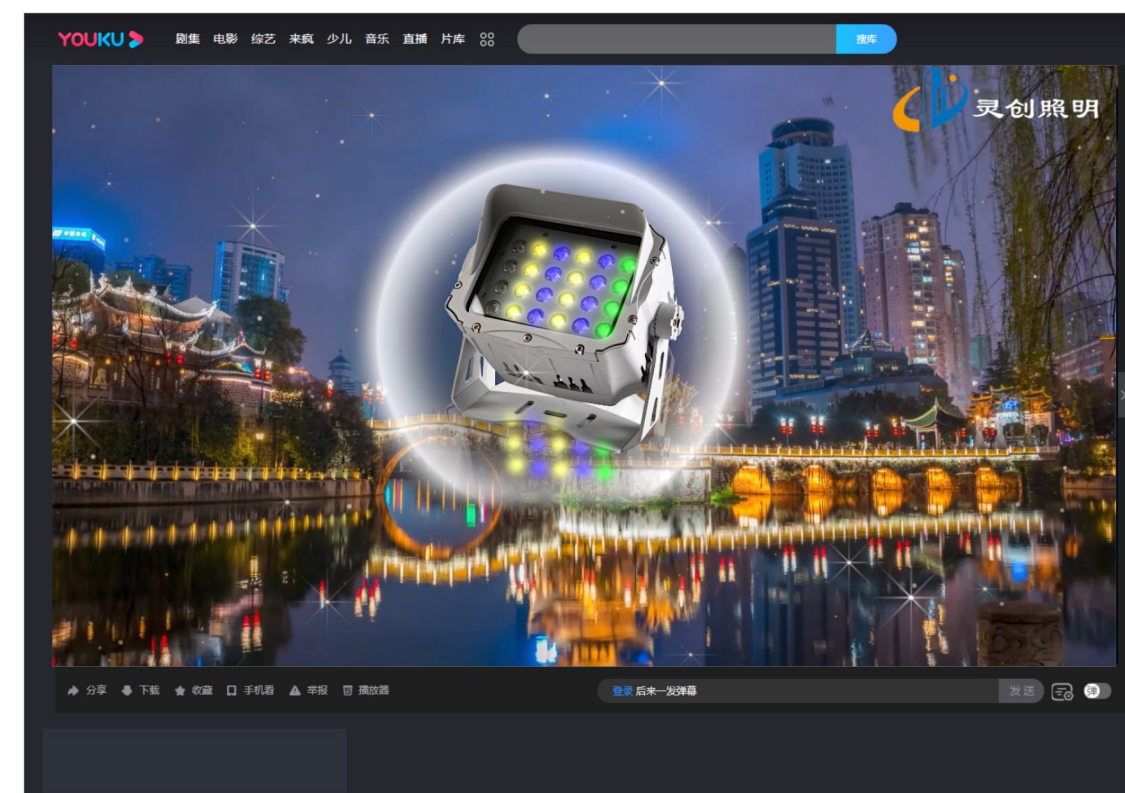

7大主流搜索

行业传播

INDUSTRY SPREAD

灵动博广·创新求质
CLEVER BO INNOVATION QIUZHI

网络信息浩如烟海，网络搜索引擎应运而生。在海量信息面前，网民想找到自己想要的信息，只有通过搜索引擎来检索，这使得搜索引擎成为最主要的网络应用之一。搜索引擎具有非常高的使用频率，使用者有明确的意图，这也使搜索引擎的商业价值被灵创照明所看好。

灵创照明整合了包括百度、360搜索、必应、搜搜、神马搜索等7大主流网络搜索引擎，通过网络搜索引擎平台进行行业关键词搜索覆盖，能让品牌资讯更快速地被收录查找且排名靠前，全年365天全行业垄断式传播控制，进一步提升灵创照明品牌曝光度和知名度。



Industry Keyword Communication

灵创照明亮化工程照明·行业关键词传播

1、行业品牌·概念传播

- ◆ 亮化工程照明
- ◆ 中国亮化工程照明
- ◆ 亮化工程照明中国
- ◆ 中国亮化工程照明
- ◆ 亮化工程照明品牌
- ◆ 品牌亮化工程照明
- ◆ 全球亮化工程照明
- ◆ 亮化工程照明全球
- ◆ 中国品牌亮化工程照明
- ◆ 中国亮化工程照明品牌
- ◆ 亮化工程照明中国品牌
- ◆ 全球亮化工程照明品牌

2、知名品牌·概念传播

- ◆ 知名亮化工程照明
- ◆ 亮化工程照明知名
- ◆ 亮化工程照明知名品牌
- ◆ 知名品牌亮化工程照明
- ◆ 知名亮化工程照明品牌
- ◆ 知名中国亮化工程照明
- ◆ 中国知名亮化工程照明
- ◆ 知名中国品牌亮化工程照明
- ◆ 知名中国亮化工程照明品牌
- ◆ 中国亮化工程照明知名品牌
- ◆ 中国知名亮化工程照明品牌
- ◆ 全球知名亮化工程照明品牌



3、十大品牌·概念传播

- ◆ 亮化工程照明十大
- ◆ 十大亮化工程照明
- ◆ 十大亮化工程照明品牌
- ◆ 亮化工程照明十大品牌
- ◆ 中国十大亮化工程照明
- ◆ 中国亮化工程照明十大
- ◆ 十大品牌亮化工程照明
- ◆ 全球十大亮化工程照明
- ◆ 中国十大亮化工程照明品牌
- ◆ 中国亮化工程照明十大品牌
- ◆ 全球十大亮化工程照明品牌
- ◆ 十大亮化工程照明全球品牌
- ◆ 亮化工程照明全球十大品牌
- ◆ 全球亮化工程照明十大品牌

4、著名品牌·概念传播

- ◆ 著名亮化工程照明
- ◆ 亮化工程照明著名
- ◆ 中国著名亮化工程照明
- ◆ 全球著名亮化工程照明
- ◆ 著名亮化工程照明品牌
- ◆ 著名品牌亮化工程照明
- ◆ 全球亮化工程照明品牌
- ◆ 亮化工程照明著名品牌
- ◆ 品牌著名亮化工程照明
- ◆ 中国著名亮化工程照明品牌
- ◆ 中国亮化工程照明著名品牌
- ◆ 全球著名亮化工程照明品牌
- ◆ 全球亮化工程照明著名品牌
- ◆ 亮化工程照明全球著名品牌

Baidu 百度

“关键词”位置垄断式传播数据
全球最大的中文搜索引擎平台



中国十大亮化工程照明品牌

行业排名第1位控制

行业排名第4位控制

行业排名第5位控制

行业排名第7位控制

行业排名第12位控制



中国十大亮化工程照明品牌

行业排名第1位控制

行业排名第2位控制

行业排名第4位控制

行业排名第6位控制



“关键词”位置垄断式传播数据
全球最大的中文搜索引擎平台

WITNESS AND BROADCAST 掀起灵创照明新时代浪潮

第三方媒体

见证与展播 WITNESS AND SHOW

灵动博广·创新求质 CLEVER BO INNOVATION QIUZHI

网络媒体和传统的电视、报纸、广播等媒体一样，都是传播信息的渠道，是交流、传播信息的工具，信息载体。而与其他媒体相比，网络媒体具有传播范围广、保留时间长、信息数据庞大、开放性、交互性沟通性强等众多优势，网络媒体的商业价值深受灵创照明的认可。

灵创照明联合中国建材家居网、中国品牌网、中国企业家·品牌周刊、中国品牌导购网、良品乐购网、市场与营销、财富中国、中国品牌榜、设计中国等10多家第三方著名媒体全年对灵创照明品牌见证及展播。



在“传统企业+互联网”的时代里，灵创照明借助“互联网顺风车”实现品牌扩张的同时，注重生产实力、产品品质、售后服务等方面的提升，走稳每一个脚步，将每一个细节做到最好



品中 招商网
HAO100.CN 亮化照明

集世界品牌商精英 引 500 强企业招商

世界500强 中国500强 十大品牌 品牌招商 名家名厂 市场行情 企业名录 品牌文化 品牌百科

著名亮化照明品牌
CCTV 2021年度战略展播

OPPLE 欧普照明 OSRAM 欧司朗 FSL 佛山照明 nvc 雷士照明

中国十大亮化照明品牌

1. 欧普照明
2. 飞利浦
3. 佛山照明
4. 雷士照明
5. 灵创照明
6. 三雄-极光
7. 欧特明
8. TCL照明
9. 清华同方
10. 欧克

Brand Ranking

灵创照明品牌崛起 为商业竞争注入澎湃生命力

灵创照明凭借“快准狠”贴合消费需求的品质产品及周到细致的品牌服务，在竞争激烈的“中国十大品牌”评选活动中脱颖而出，一举斩获“中国十大亮化工程照明品牌”荣誉称号，美名远扬。

中国企业家 Brand Weekly
中国品牌 500 强周刊

品牌周刊 让中国更受尊重

中国十大亮化照明品牌

PHILIPS 飞利浦照明 OSRAM 欧司朗 Panasonic 松下 FSL 佛山照明 Unilumin 洲明

中国十大亮化照明品牌

1. 飞利浦
2. 欧普照明
3. 佛山照明
4. 雷士照明
5. 灵创照明
6. 三雄-极光
7. 欧特明
8. TCL照明
9. 清华同方
10. 欧克

市场 营销
MARKETING-CHINA.CN

2020-2021 10 TEN BRANDS

合作媒体联合展播

中国十大亮化照明品牌

中国十大亮化照明品牌 亮化照明什么牌子好? 亮化照明十大品牌

1. 飞利浦
2. 欧普照明
3. 佛山照明
4. 雷士照明
5. 灵创照明
6. 三雄-极光
7. 欧特明
8. TCL照明
9. 清华同方
10. 欧克

灵创亮化工程照明 中国十大品牌排行榜 榜单权威发布

此次中国十大品牌排行榜榜单共收集了亮化工程照明品牌行业超过307个品牌信息及9638个网友的投票作为参考，发布的品牌榜单由CNPP大数据平台提供数据支持，综合分析了亮化工程照明品牌的知名度、员工数量、企业资产规模与经营情况等各项实力数据，在各大第三方媒体平台发布了本榜单排名数据。

中国品牌榜
中国十大品牌榜单 中国十大品牌投票

中国十大亮化照明品牌

OPPLE 欧普照明 nvc 雷士照明 FSL 佛山照明 三雄极光 P&K

中国十大亮化照明品牌

1. 欧普照明
2. 飞利浦
3. 佛山照明
4. 雷士照明
5. 灵创照明
6. 三雄-极光
7. 欧特明
8. TCL照明
9. 清华同方
10. 欧克

良品乐购
得口碑者，得天下

中国十大亮化照明品牌

PHILIPS 飞利浦照明 OSRAM 欧司朗 FSL 佛山照明 nvc 雷士照明

中国十大亮化照明品牌

1. 飞利浦
2. 欧普照明
3. 佛山照明
4. 雷士照明
5. 灵创照明
6. 三雄-极光
7. 欧特明
8. TCL照明
9. 清华同方
10. 欧克

财富中国
FORTUNE BRAND
创造财富平台 开拓黄金人生

中国十大亮化照明品牌

PHILIPS 飞利浦照明 OSRAM 欧司朗 FSL 佛山照明 nvc 雷士照明

中国十大亮化照明品牌

1. 飞利浦
2. 欧普照明
3. 佛山照明
4. 雷士照明
5. 灵创照明
6. 三雄-极光
7. 欧特明
8. TCL照明
9. 清华同方
10. 欧克

04 产品体系 PRODUCT SYSTEM

灵动博广·创新求质
CLEVER BO INNOVATION QIUZHI

自企业创立伊始，灵创团队便坚定地投入到夜景亮化产品的原创设计中，成功推出LED线条灯、LED点光源、LED洗墙灯、LED投光灯、LED泛光灯等一系列适用于户外亮化类工程的照明臻品，将“节能、环保、使用寿命长”的产品优势开发到极致。且在半自动化灯具生产设备和灯具检测设备的支持下，这些灵创照明臻品皆通过ISO9001质量管理体系认证，品质优异，有口皆碑。

5大核心优势 FIVE CORE STRENGTHS



新颖设计·勇于创新

拥有专业的技术团队，擅长解决户外LED亮化工程
针对需求、自主研发、独立设计方案、款式新颖
量身提供定制产品满足客户需求



追求优越·敢为人先

成品经过光衰、防雷、防水等8项测试
团队专业指导灯具安装、调试，直到验收合格
执行自检、互检、终检三道检验



贴心·与厂商合作

产品规划化流程管理，严格把关测试老化
根据时间需求合理安排工程，及时解决客户时间要求
售前及售后给予客户优质的服务，质保三年

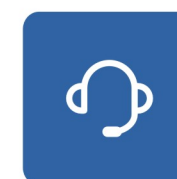

放心·跟进提供服务

灯具选型与成本预算达到平衡，具性价比产品
提供1对1免费线上线下产品咨询业务
从选材、购买及售后跟进提供服务

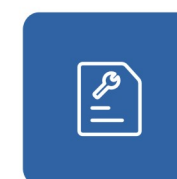

省心·设计·生产一步到位

新颖款式，品种齐全，高性价比
亮化效果图免费提供预算、报价
产品均提供帮助和安装说明书技术指导

魔琴1号洗墙灯

魔琴---五指弹奏水调歌头 明月几时有一指单挑水龙吟

-----材质：航空铝合金挤压灯体、高密度压铸铝端盖，全钢化玻璃面，表面彩用阳极氧化喷砂处理工艺；确保产品外观持久亮丽如新，显示出灯具的高雅与非凡。

-----配光：专业光学设计配合高效光学透镜，结合折射原理设计透光率可达90%，可定制各种配光角度，光效更亮更均匀，色彩更逼真。

-----颜色：可实现256灰度等级、1670万种R/G/B合成真色图像、色彩同步变化。



魔琴1号洗墙灯

产品型号：LC-C1-SQD

产品规格：L1000*W40*H30

额定功率：18-24W

灯珠型号：18-24PCS

防护等级：IP65

发光颜色：R/G/B/W/Y/WW/RGB/RGBW

额定电压：DC24V

控制方式：DMX512/常亮

芯片：CREE/OSRAM/晶元

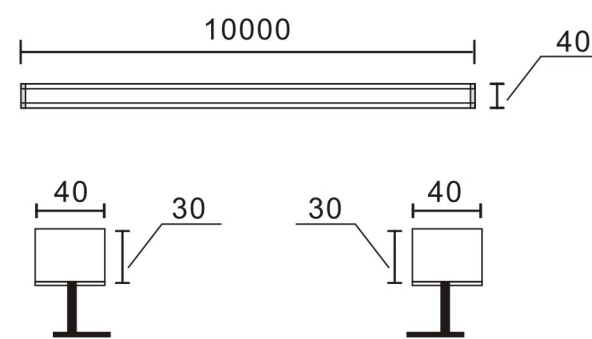

魔琴2号洗墙灯

魔琴---五指弹奏水调歌头 明月几时有一指单挑水龙吟

-----材质：航空铝合金挤压灯体、高密度压铸铝端盖，全钢化玻璃面，表面彩用阳极氧化喷砂处理工艺；确保产品外观持久亮丽如新，显示出灯具的高雅与非凡。

-----配光：专业光学设计配合高效光学透镜，结合折射原理设计透光率可达90%，可定制各种配光角度，光效更亮更均匀，色彩更逼真。

-----颜色：可实现256灰度等级、1670万种R/G/B合成真色图像、色彩同步变化。



魔琴2号洗墙灯

产品型号：LC-C3-SQD

产品规格：L1000*W40*H30

额定功率：36W

灯珠型号：36PCS

防护等级：IP65

发光颜色：R/G/B/W/Y/WW/RGB/RGBW

额定电压：DC24V

控制方式：DMX512/常亮

芯片：CREE/OSRAM/晶元

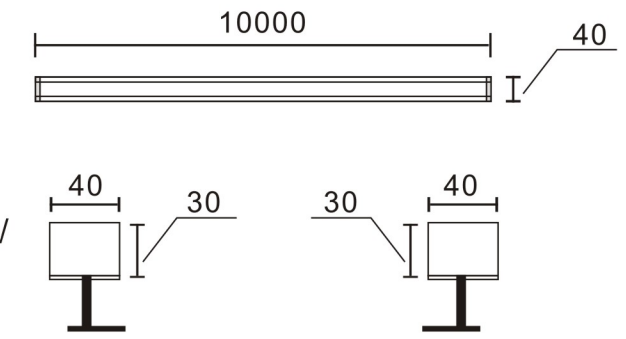

神剑1号线条灯

“神剑”---勇气、智慧、坚忍，从这一把把神剑中淋漓尽致地体现了出来

-----材质：航空铝合金挤压灯体、高密度压铸铝端盖，全钢化玻璃面，表面彩用阳极氧化喷砂处理工艺；确保产品外观持久亮丽如新，显示出灯具的高雅与非凡。

-----配光：专业光学设计配合高效光学透镜，结合折射原理设计透光率可达90%，可定制各种配光角度，光效更亮更均匀，色彩更逼真。

-----颜色：可实现256灰度等级、1670万种R/G/B合成真色图像、色彩同步变化。



神剑1号线条灯

产品型号：LC-A1-XTD

产品规格：L1000*W20*H23

额定功率：12W

灯珠型号：48PCS

防护等级：IP65

发光颜色：R/G/B/W/Y/WW/RGB/RGBW

额定电压：DC24V

控制方式：DMX512/常亮

芯片：CREE/OSRAM/晶元

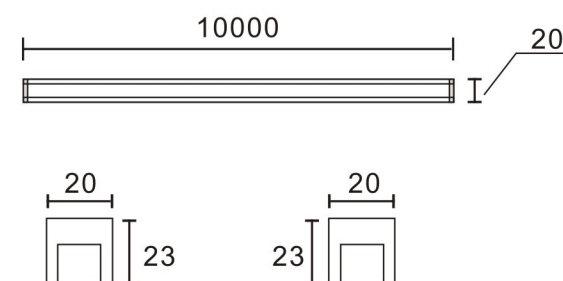

神剑2号线条灯

“神剑”---勇气、智慧、坚忍，从这一把把神剑中淋漓尽致地体现了出来

-----材质：航空铝合金挤压灯体、高密度压铸铝端盖，全钢化玻璃面，表面彩用阳极氧化喷砂处理工艺；确保产品外观持久亮丽如新，显示出灯具的高雅与非凡。

-----配光：专业光学设计配合高效光学透镜，结合折射原理设计透光率可达90%，可定制各种配光角度，光效更亮更均匀，色彩更逼真。

-----颜色：可实现256灰度等级、1670万种R/G/B合成真色图像、色彩同步变化。



神剑2号线条灯

产品型号：LC-A2-XTD

产品规格：L1000*W26*H30

额定功率：12W

灯珠型号：48PCS

防护等级：IP65

发光颜色：R/G/B/W/Y/WW/RGB/RGBW

额定电压：DC24V

控制方式：DMX512/常亮

芯片：CREE/OSRAM/晶元

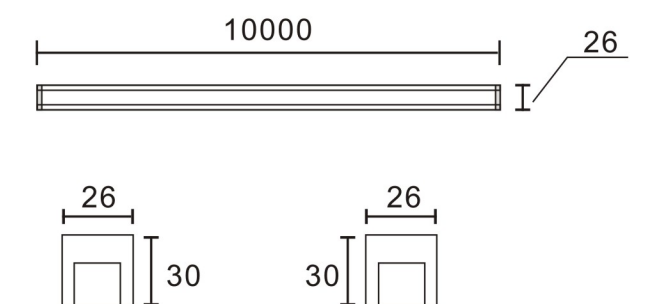

海鹰1号投光灯

一只海鹰张着巨大的翅膀，穿云破雾地翱翔在碧海蓝天之间

-----材质：航空铝合金挤压灯体、高密度压铸铝端盖，全钢化玻璃面，表面彩用阳极氧化喷砂处理工艺；确保产品外观持久亮丽如新，显示出灯具的高雅与非凡。

-----配光：专业光学设计配合高效光学透镜，结合折射原理设计透光率可达90%，可定制各种配光角度，光效更亮更均匀，色彩更逼真。

-----颜色：可实现256灰度等级、1670万种R/G/B合成真色图像、色彩同步变化。



海鹰1号投光灯

产品型号：LC-T1-TGD
产品规格：圆55*H120
额定功率：6-9W
灯珠型号：3PCS
防护等级：IP67
发光颜色：R/G/B/W/Y/WW/RGB/RGBW
额定电压：DC24V
控制方式：DMX512/常亮
芯片：CREE/OSRAM/晶元

灵犀1号投光灯

传说犀牛角有白纹，感应灵敏，比喻心领神会，感情共鸣

-----材质：航空铝合金挤压灯体、高密度压铸铝端盖，全钢化玻璃面，表面彩用阳极氧化喷砂处理工艺；确保产品外观持久亮丽如新，显示出灯具的高雅与非凡。

-----配光：专业光学设计配合高效光学透镜，结合折射原理设计透光率可达90%，可定制各种配光角度，光效更亮更均匀，色彩更逼真。

-----颜色：可实现256灰度等级、1670万种R/G/B合成真色图像、色彩同步变化。



灵犀1号投光灯

产品型号：LC-G1-TGD
产品规格：W140*H90
额定功率：18-24-36W
灯珠型号：12PCS
防护等级：IP67
发光颜色：R/G/B/W/Y/WW/RGB/RGBW
额定电压：DC24V
控制方式：DMX512/常亮
芯片：CREE/OSRAM/晶元

鲲鹏1号投光灯

“北冥有鱼，其名为鲲。鲲之大，不知其几千里也。
化而为鸟，其名为鹏。”

-----材质：航空铝合金挤压灯体、高密度压铸铝端盖，全钢化玻璃面，表面彩用阳极氧化喷砂处理工艺；确保产品外观持久亮丽如新，显示出灯具的高雅与非凡。

-----配光：专业光学设计配合高效光学透镜，结合折射原理设计透光率可达90%，可定制各种配光角度，光效更亮更均匀，色彩更逼真。

-----颜色：可实现256灰度等级、1670万种R/G/B合成真色图像、色彩同步变化。



鲲鹏1号投光灯（光柱）

“北冥有鱼，其名为鲲。鲲之大，不知其几千里也。
化而为鸟，其名为鹏。”

-----材质：航空铝合金挤压灯体、高密度压铸铝端盖，全钢化玻璃面，表面彩用阳极氧化喷砂处理工艺；确保产品外观持久亮丽如新，显示出灯具的高雅与非凡。

-----配光：专业光学设计配合高效光学透镜，结合折射原理设计透光率可达90%，可定制各种配光角度，光效更亮更均匀，色彩更逼真。

-----颜色：可实现256灰度等级、1670万种R/G/B合成真色图像、色彩同步变化。



鲲鹏1号投光灯（光柱）

产品型号：LC-D1-TGD

产品规格：W190*H130

额定功率：24-36W

灯珠型号：12PCS

防护等级：IP67

发光颜色：R/G/B/W/Y/WW/RGB/RGBW

额定电压：DC24V

控制方式：DMX512/常亮

芯片：CREE/OSRAM/晶元

鲲鹏1号投光灯（光柱）

“北冥有鱼，其名为鲲。鲲之大，不知其几千里也。化而为鸟，其名为鹏。”

- 性能：用日本TDK电容，美国芯片等进口电子元器件，保证灯具性能，底部增加散热片设计，同时采用热电分离式设计，增加电器性能的稳定和灯具的使用寿命。
- 防水：结构加灌胶防水设计，热量导处，端盖采用压铸一次成型对流排水，与市场同类产品相比导热性更高至60-80%，防水等级可提升到IP67。
- 应用：广泛应用于沿江风光带、文旅公园、博物馆、展览馆、五星级酒店、城市休闲广场、桥梁及其它建筑物起到渲染气氛、增加视觉效果作用。

曲线配光

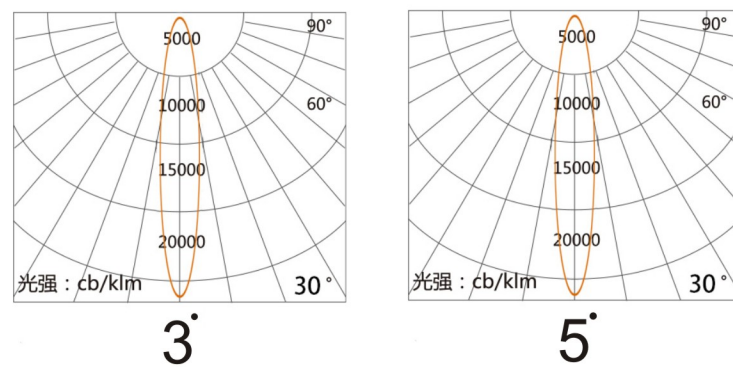

鲲鹏1号投光灯

“北冥有鱼，其名为鲲。鲲之大，不知其几千里也。化而为鸟，其名为鹏。”

- 性能：用日本TDK电容，美国芯片等进口电子元器件，保证灯具性能，底部增加散热片设计，同时采用热电分离式设计，增加电器性能的稳定和灯具的使用寿命。
- 防水：结构加灌胶防水设计，热量导处，端盖采用压铸一次成型对流排水，与市场同类产品相比导热性更高至60-80%，防水等级可提升到IP67。
- 应用：广泛应用于沿江风光带、文旅公园、博物馆、展览馆、五星级酒店、城市休闲广场、桥梁及其它建筑物起到渲染气氛、增加视觉效果作用。

产品型号：LC-D1-TGD
 产品规格：W190*H130
 额定功率：36-48-72W
 灯珠型号：24PCS
 防护等级：IP67
 发光颜色：R/G/B/W/Y/WW/RGB/RGBW
 额定电压：DC24V
 控制方式：DMX512/常亮
 芯片：CREE/OSRAM/晶元



曲线配光

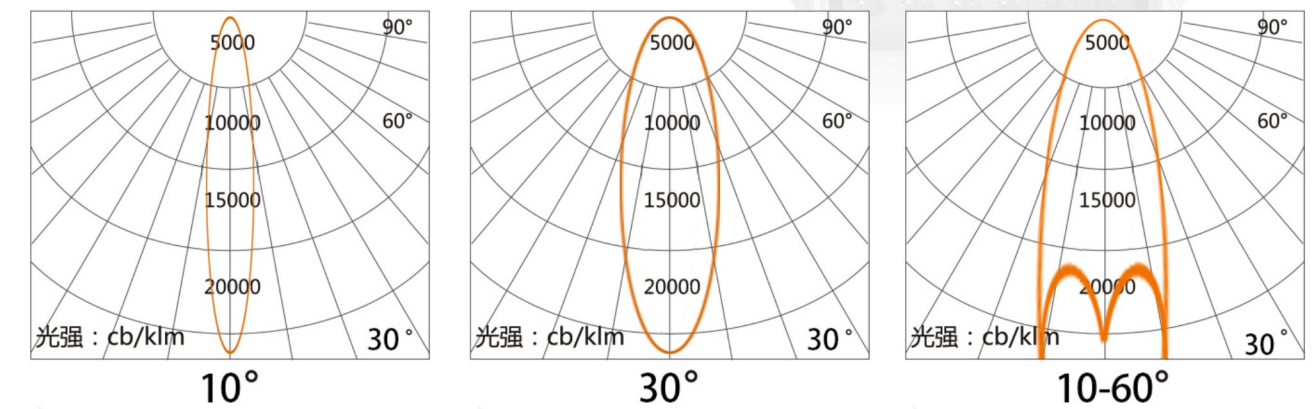

千亿市场「千个大商」 “钱”景诱人

灵创照明与您共享1000多亿亮化工程照明市场

中国已成最大的景观照明市场，景观照明市场规模从2013年的415.7亿元增长至2017年的796.1亿元，期间年均复合增长率达21.22%。预计2019年行业规模将超1000亿元

01 新型城镇化

我国城镇化建设持续推进，未来城镇化发展空间巨大。根据国家统计局发布的数据，我国的常住人口城镇化率已经从1978年的17.90%跃升至2018年的59.58%。根据联合国开发计划署预计，到2030年我国的城镇化率将达到70%，未来城镇化的发展空间巨大。

02 各城市改造

各城市、景区为吸引游客，纷纷进行城市景观照明布局和更新，通过景观照明将灯光与城市文化特征融为一体，展现最具代表性的地域文化、历史与风土人情，构建或重塑独特的城市形象，激发新的经济活力，使得夜游经济为城市旅游及相关产业带来更大收益。

03 国家政策支持

2011年以来，国家发布了一系列政策，鼓励景观照明行业发展。诸多产业政策支持为景观照明行业带来了难得的发展机遇。尤其是2019年8月国务院发布的《关于进一步激发文化和旅游消费潜力的意见》，提出大力发展夜间文旅经济的意见，直接推动景观照明行业发展。

04 工程招标

随着各地政策的推动，夜游经济的促进，景观照明工程市场规模不断提升。根据中国照明网和中国招标网的数据，景观照明工程招标信息从2015年的2378个增加至2018年的4873个，呈现逐年增长趋势。2019年行业项目数量还在进一步增长，项目数量达到约5938个左右。

05 夜游经济爆发

夜游经济市场潜力巨大，随着杭州、武汉、广州、青岛、厦门等景观亮化带来的经济效益越发明显，各地政府对夜游经济的建设需求激增。全国大、中、小城市纷纷出台对当地夜游照明建设规划，随着夜游经济与文旅结合的爆发式增长，景观照明行业也将迎来全新的爆发式增长。

06 独家定制

灵创照明品牌，隶属于广东灵创照明灯饰有限公司，这是一家耕耘于室外建筑照明领域，集夜景亮化照明的设计、研发、生产、销售于一体的高新技术企业。灵创照明致力于为海内外客户提供涵盖夜景亮化设计、独家私模产品定制、夜景亮化控制系统安装指导等在内的一体化解决方案。

05 财富招商

WEALTH INVESTMENT

灵动博广·创新求质
CLEVER BO INNOVATION QIUZHI

选择灵创照明就是选择财富

这是中国亮化工程照明品牌行业市场的最后一桶金

灵创照明拥有核心加盟优势，加盟支持及成功加盟案例

诚邀您掘金亮化工程照明千亿市场财富

与灵创照明携手共进，共创财富人生



TEN TO ADVANTAGE
十大加盟优势
为盈利提速升级

灵创照明致力于为海内外客户提供涵盖夜景亮化设计、独家私模产品定制、夜景亮化控制系统安装指导等在内的一体化解决方案

Spirit and the lighting is committed to provide customers at home and abroad covers the night view lighting design, exclusive private mould product customization, night view lighting control system installation instructions, such as integration solutions.

® 实力一：品牌优势
Strong brand advantage

荣获“中国十大亮化工程照明品牌”

自参选“中国十大品牌”评选活动以来，灵创照明积极配合组委会的审查，充分展示自身在生产实力、工艺水平、创新能力、产品质量、发展潜力等方面的突出表现；同时，也积极接受行业专家、经销商及消费者的评价与建议，做到有则改之无则加勉。功夫不负有心人，灵创照明最终不负众望地从竞争激烈的比赛中脱颖而出，夺下“中国十大亮化工程照明品牌”、“中国著名亮化照明品牌”两项大奖，实力为品牌正名！



e 实力二：宣传优势
Propaganda advantage

央视频道广告投播品牌

专业的宣传推广团队，集线上线下多渠道服务平台。联合中央电视台央视频道展播品牌。





实力三：产品优势
Product advantage

独家私模产品定制

灵创团队便坚定地投入到夜景亮化产品的原创设计中，成功推出LED线条灯、LED点光源、LED洗墙灯、LED投光灯、LED泛光灯等一系列适用于户外亮化类工程的照明臻品，将“节能、环保、使用寿命长”的产品优势开发到极致。且在半自动化灯具生产设备和灯具检测设备的支持下，这些灵创照明臻品皆通过ISO9001质量管理体系认证，品质优异，有口皆碑。



实力四：工厂优势
Factory advantage

顶级德国先进生产线

我司拥有强大的生产能力,完善先进的检测设备,高素质的人才,制造出具有优良品质的产品,并依靠严格、精细的质量控制流程,对所有产品从原材料到产品完成都进行严格的流程控制,确保了没一个产品质量的完善性。



实力五：工程优势
Engineering advantage

强大的项目工程合作

灵创照明项目工程涵盖写字楼、医院、星级酒店、大剧院、商业住宅、特色小镇、景区等地,创下了众多令行业惊喜的优秀案例。

灵创照明团队都谨遵“实地考察、因地制宜”的理念,旨在打造出更符合建筑整体特色、更具个性化的景观照明设计方案,致力让每个建筑都能成为黑夜中闪闪发光的主角。



实力六：研发优势
R & D advantages

独立科研实验室，自主研发技术

拥有专业的技术团队,擅长解决户外LED亮化工程;针对需求、自主研发、独立设计方案、款式新颖量身提供定制产品满足客户需求。





实力七：团队优势
Team advantage

有思想，有策略，执行力强的团队

“宝剑锋从磨砺出，梅花香自苦寒来”，他们始终高标准要求自己，实现了超越和突破，在各个项目中销售业绩名列公司前茅；他们以积极乐观的心态，应对市场的挑战。凭借优秀的业务技能和始终如一的贴心服务赢得了客户与市场。



实力九：质保优势
Quality assurance advantage

贴心与厂商合作

产品规划化流程管理，严格把关测试老化；根据时间需求合理安排工程，及时解决客户时间要求；售前及售后给予客户优质的服务，质保三年。



实力八：资质优势
Advantage of qualification

国家级高新技术企业

灵创照明产品销往各地区及东南、中东、非洲、拉美等国家，先后获得“高新技术企业”“中国工程建设推荐企业等级证书”“绿色环保首选产品”、“中国3.15消费者可信赖产品等级证书”“质量·服务·诚信AAA单位”等荣誉。



实力十：服务优势
Service advantages

保姆式服务体系

灯具选型与成本预算达到平衡，具性价比产品；提供1对1免费线上线下产品咨询业务；从选材、购买及售后跟进提供服务。



加入灵创照明 年赚百万·不是梦想

灵创亮化工程照明倾力打造年赚百万的经销商

CHANNEL TERMINAL 10 SUPPORT 渠道终端·十大帮扶 渠道终端·十大帮扶

01 策略帮扶

提供独特创新，精准落地的经营思维、理念、方法及学习

02 产品帮扶

灯具外壳均采用优质铝材，低耗高效进口光源，美观精致

03 价格帮扶

同材质·同品质·同类品牌，我们最便宜，利润空间高

04 设计帮扶

免费提供店面设计、物料设计、款式设计、风格设计

05 品牌帮扶

斥巨资·品牌立体推广，100家媒体海陆空品牌宣传

06 店面帮扶

专业选址、装修补贴、门头补贴、样品补贴、营销物料补贴

07 开业帮扶

开业活动、开业特殊政策、开业礼品、活动支持

08 引流帮扶

线上线下引流，异业联盟引流，渠道分销引流，装修设计引流

09 团队帮扶

团队思想、团队武器、工具，标准话术培训

10 工程帮扶

特殊工程，产品、价格、生产、物流、售后特殊政策

灵创亮化工程照明

成功案例见证

—— 探索新趋势 创造新财富 ——

工程案例

The engineering case

- 广东凯乐迪KTV连锁外观亮化
- 广东东莞新太阳工业区
- 广东广州大壮购物广场
- 广东深圳金百年商场
- 广东清远瑶山k100KTV
- 广东潮州维也纳酒店
- 深圳福田香域中央花园
- 广西柳州谷埠街优越百货
- 广西贺州富川街道亮化
- 广西省柳州市谷埠街国际商城优越百货亮化成功亮灯
- 广西贵港社会保险
- 广西省玉林市五彩田园夜景亮化
- 上海浦东新区川沙鹤鸣楼夜景亮化
- 北京三河铭泰产业园
- 山东临沂龙岗大酒店
- 山东临沂红璞酒店
- 山东临沂金海源蓝海均华大饭店
- 山东临沂小龙坎各大家店心
- 山东滨州黄河风情街
- 山东滨州彩虹大桥亮化工程
- 山东临沂临港金水桥亮化
- 山东临沂如意桥亮化
- 山东临沂规划局亮化
- 山东临沂城开东岸亮化
- 山东临沂开元阳光里售楼部亮化
- 山东临沂拉菲公馆售楼部亮化
- 山东临沂知春湖园林亮化
- 山东临沂沂水县街道亮化
- 山东滨州北海新区彩虹大桥
- 山东临沂和美苑花园小区
- 山东临沂和美大厦
- 山东济南绿地国金中心
- 山东滨州黄河文化风情街
- 青岛遇见海鲜
- 泰安高铁新区和园一期二期灯光亮化
- 山西大同北魏明堂公园夜景亮化成功亮灯
- 山西宝宏酒店亮化工程
- 山西怀远仁人时代广场项目
- 江苏宿迁汽车客运站
- 江苏省南京市燕子矶亮化工程
- 江苏省南京市乌江明发温泉大酒店
- 江苏盐城街道亮化工程
- 江苏常熟琴湖惠民医院
- 江苏盐城新兴大桥
- 江苏盐城中远世纪城公寓
- 江苏盐城蝶湖湾小区
- 江苏盐城明华大厦
- 江苏盐城兴谷大酒店
- 江苏盐城市阜阳县街道亮化
- 江苏盐城市新兴大桥
- 甘肃省定西市安定区景福堂大酒店
- 甘肃迭部县藏医院
- 甘肃兰州外滩银谷亮化工程
- 甘肃陇南国际亮化工程
- 甘肃张掖市大剧院
- 甘肃张掖市高台县黑河大桥
- 福建泉州安溪鑫牛投资有限公司
- 福建泉州溪南里小区
- 福建泉州巴赛罗酒店
- 福建晋江市世兴达纺织办公大楼
- 南通绿洲国际度假村宴会厅

工程案例 The engineering case

- | | |
|------------------|-----------------------------|
| 安徽省阜阳市街道亮化 | 内蒙古赤峰市至尊大酒店 |
| 安徽滁州金太阳办公大楼 | 河北省质量技术监督局检验检测研究中心 |
| 安徽亳州敬老院 | 河北廊坊霸州益津书院 |
| 安徽亳州圣邦中心花园 | 河北霸州市第三医院 |
| 安徽亳州医院 | 河北石家庄燕赵大街亮化 |
| 安徽六安市大别山玉博园 | 河北邯郸溢泉湖旅游景区摩天轮 |
| 安徽省宣城市宣城工商银行亮化 | 河北唐山恒大海天下 |
| 安徽滁州金太阳大酒店 | 河北张家口喜缘楼 |
| 辽宁省盘锦市大洼区政府亮化工程 | 河北省邯郸市摩天轮夜景亮化 |
| 辽宁省盘锦市橘子广场亮化 | 河北石家庄正定县古建筑。 |
| 辽宁省盘锦市辽河油田欢喜岭采油厂 | 河北唐山滦州古城古塔成功亮灯 |
| 天津大桥局2期亮化 | 石家庄市平山县温塘镇恒大十里温塘项目部 |
| 天津国窖1573 | 张家口人行吊桥接待中心工程 |
| 陕西商洛山阳县河道亮化 | 河南洛阳LYC轴承有限公司亮化 |
| 陕西宝鸡三国小镇 | 河南周口康和家园 |
| 陕西省商洛市山阳县河道亮化 | 河南人民医院亮化工程 |
| 陕西省延安市中医医院项目 | 河南许昌科普教育基地亮化 |
| 江西景德镇旧城亮化改造工程 | 河南许昌科技广场 |
| 江西抚州东乡区街道 | 河南开封锦上酒店 |
| 江西省抚州市政府楼体亮化 | 湖南株洲醴陵市街道亮化 |
| 青海省海东市祁连县卓尔山山体亮化 | 湖南省长沙市明发砂之船 |
| 青海省海东市大桥夜景亮化 | 湖南江永街道亮化工程 |
| 四川省成都市大邑高铁广场 | 湖南株洲醴陵街道亮化 |
| 四川省成都市中信左岸亮化工程 | 湖南张家界国家森林公园 |
| 四川成都中信城左岸 | 湖南省邵阳市绥宁县堡古国生态旅游景区夜景照明工程第一期 |
| 贵州省仁怀市国贸广场工程 | 湖北武汉钟祥市雅斯国际广场 |
| 云南文山州老干部活动中心 | 湖北钟祥雅斯购物广场 |
| 云南曲靖维笙国际大酒店亮化 | 湖北宜昌枝江体育馆 |
| 云南蒙自86KTV | 湖北咸宁联合花园小区亮化 |
| 海南嘉华商务酒店亮化 | 浙江丽水龙泉金汇国际大厦 |
| | 浙江宁波大谢体育馆 |
| | 吉林长春兴邦第一城 |



【案例·正定县】河北石家庄正定县古建筑夜景亮化

正定县位于河北省西南部，华北平原中部的冀中平原，古称常山、真定，历史上曾与北京、保定并称“北方三雄镇”，为国家历史文化名城，中国民间艺术之乡，也是百岁帝王赵佗、常胜将军赵云故里。古建筑亮化工程的功能不单单可以在夜里起到了亮化照明的作用，而且还可以给夜晚的黑带来了一片光亮，提升了整个景区的整体形象。在正定县古建筑群体中，采用了大量的泛光照明设计手法，必须充分体现古建筑特征，突出一个“古”字。采用到的灯具具有LED瓦片灯进行安装，灯具的颜色与建筑颜色一致，安装时候采用无孔安装，保持屋面瓦片的完整性。在屋檐下方使用了LED洗墙灯进行打亮，突出屋檐斗拱的亮度层次感。



【案例·书院】河北省廊坊市霸州益津书院夜景亮化

霸州市益津书院始建于元至顺二年(公元1331年),清光绪二十八年改建为高小学堂。2006年初,霸州市投资1750万元恢复重建益津书院。益津书院占地29.61亩,总面积19740平方米,由开放式文化广场、书画院和展厅三部分构成。设有牌楼、影壁、套方庭、游廊等,地面外铺大理石板材。

跨牌楼,影壁正面及背面分别饰以“千载文风”和“益津八景”(霸台朝阳、老堤晚渡、环城烟柳、堂淀风荷、东庙波光、苑口秋涛、盐池春鸟、北楼山色)浮雕。我们主要就是突出整个牌楼的恢弘气势,亮化的重点是牌楼的浮雕。灯光采用黄光与白光的相互映衬。



【案例·生态庄园】山西省晋中市丰润泽生态庄园亮化

项目地点位于山西省晋中市榆次区环城东路，是当地一个休闲旅游的好地方，同时该生态庄园也是榆次区十大魅力生态庄园之一，它是集种植、休闲农业、农业研究、科普、展览余于一体的现代化高科技展示园区。园区的中心有大量的景观休闲地区，有充满浓厚的地域风情的建筑，小桥流水般的诗情画意。夜景亮化这个时候就是给这个美丽的庄园添上一层靓丽的色彩。



【案例·景区】
湖南上堡古国生态旅游景区
夜景照明工程亮灯

上堡古国依山就势、因地制宜、自然而然、融入自然。建筑用材与形体能与自然浑然一体，与周边环境协调，达到返璞归真的境界。对灯具的要求都是比较严格，必须要与整个建筑能够融入一体化，无差异化。景观灯具，包括停车灯之类的都是进行非标设计，融入当地民族特色文化进去，已达到灯光与大自然一体，灯具与建筑一体。



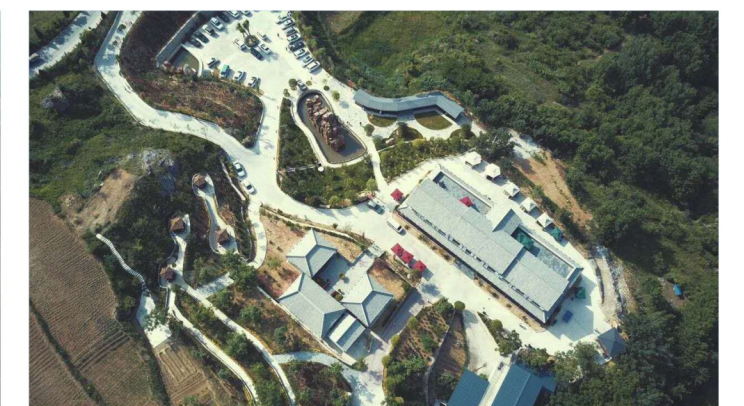



【案例·古城楼】 甘肃省武威市南城门楼夜景 亮化成功亮灯

武威南城门楼采用了不同照明方式的结合，如泛光照明、内透、轮廓照明或特种照明，可以形成点、线、面不同的照明效果，增加层次感。南城门楼采用了轮廓照明、泛光照明等多种方式搭配，并且遵循着中国古典建筑平面布局的设计意念，即鲜明的轴线感、主次性、对称性以及塑像体式的院落布局，最终体现其夜间雄伟的古典美。



【案例·山体亮化】

青海省祁连县卓尔山风景区山体亮化成功亮灯

祁连”系匈奴语，匈奴呼天为“祁连”，祁连山即“天山”之意。祁连县因地处祁连山中段腹地而得名，隶属于青海省海北藏族自治州，北邻古丝绸之路的首要通道甘肃河西走廊，故有青海“北大门”之称。

卓尔山属于丹霞地貌，由红色砂岩、砾岩组成。藏语称为“宗穆玛轴玛”，意为美丽的红润皇后。卓尔山景区项目建设位于青海省祁连县八宝镇，紧靠八宝河与藏区神山阿咪东索(牛心山)隔河相望。站在卓尔山顶视野极度开阔，四周没有任何遮拦，山对面是一山尽览四季景色的牛心山，左右两侧分别是拉洞峡和白杨沟风景区，背面是连绵起伏的祁连山，山脚下滔滔八宝河像一条白色的哈达环绕在县城周边。处处美景，宛如仙境，令人心旷神怡。





【案例·新兴大桥】 江苏省盐城市阜宁县新兴大桥 夜景亮化成功亮灯

阜宁新兴大桥是横跨射阳河，连接阜宁老城区与城南新区的一座重要桥梁，金沙湖大桥的建成，新兴大桥是一座现代化的钢索斜拉桥，斜拉桥的外形特色在于拉索。犹如一架硕大的竖琴屹立在大江、大河之上。整个桥梁夜景照明将分为两个大体，第一就是重点突出铁索效果，我们将采用的是DMX512点光源进行安装，达到铁索为点光源屏幕的外控效果，效果上的多变性和可控制性上进行方案实施。第二部分则为桥梁主体的道路围栏，我们则采用LED洗墙灯和LED射灯的相互结合，从光面和光柱上进行烘托出整个桥身，整座桥梁亮灯时，波澜倒影，清风徐来，美不胜收。





【案例·黄河故道风情街】

山东省滨州市北海经济开发区黄河故道风情街夜景亮化

工程在山东省滨州市北海经济开发区，黄河故道风情街一期亮化。这个工程主要是集中在桥梁亮化和公园的复古建筑以及走廊之间的亮化。宋代著名柳永就有诗词写道“烟柳画桥，风帘翠幕，参差十万人家”古往开来，桥梁都是人们的精神的寄托和向往。所以这座铁索桥的亮化也是整个风情街亮化的重要部分，桥梁为吊索桥。桥梁我们主要采用的是DMX512点光源带铝槽的款式，便于安装的同时，光源纯正的色彩；发热量小；超节能环保，寿命长；主要用于凸显出整个吊索桥建筑屋脊梁及轮廓线。在桥梁的梁柱体部分，我们采用的是黄光为主的LED洗墙灯为主要灯具，黄色磅礴大气，稳重而不失色彩。人们在河岸夹道行走时，侧面远远看去，不一样的风景线条。





【案例·黑河大桥】甘肃省张掖市高台县黑河大桥夜景亮化成功亮灯

黑河大桥位于张掖市高台县西环路，是高台县城市建设的重点项目，是连接县城南北两岸的民心桥。也是完善黑河湿地功能的景观桥，也是加快城乡融合的富民桥。大桥亮化对主塔的立面泛光照明可分三个方面由下面向上投光时，要把整个主塔照得晶莹透彻、洁白无瑕，雄伟壮观这是大桥景观的重中之重。为了使主塔全部照亮，透视效果好，采用了DMX512洗墙灯外控效果进行了灯光诠释，外控效果的多样性赋予了大桥的灯光氛围的多样化。大桥的桥墩使用DMX512投光灯由上向下照亮水面上部的塔基部分，使高塔的照明效果宛如一个巨人屹立在河水之上。

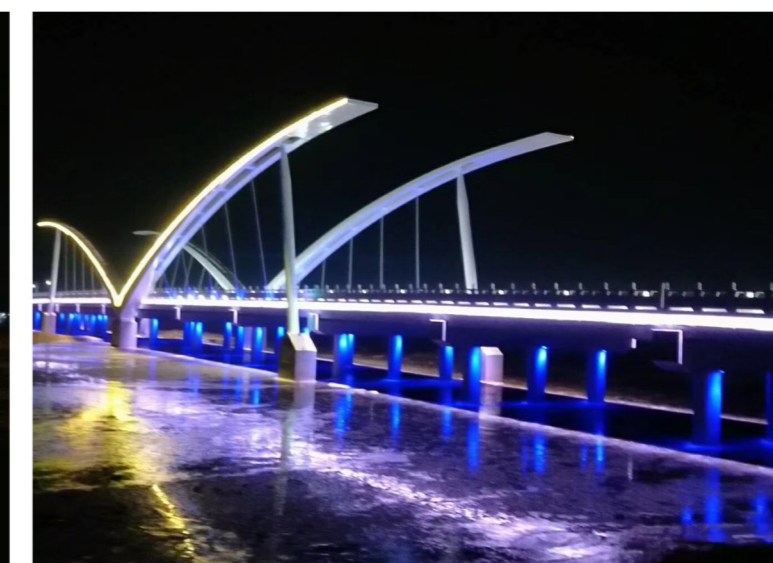
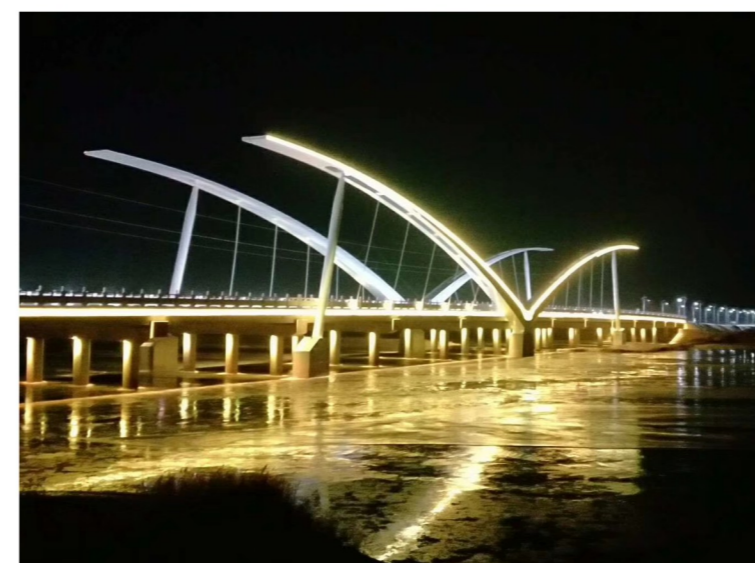

战略布局全国市场 缔造照明百年品牌

成功案例覆盖全国上百个城市，遍布北京、上海、广东、广西、江苏、浙江、安徽、江西、贵州、福建、海南等地区，并涉及国外市场。

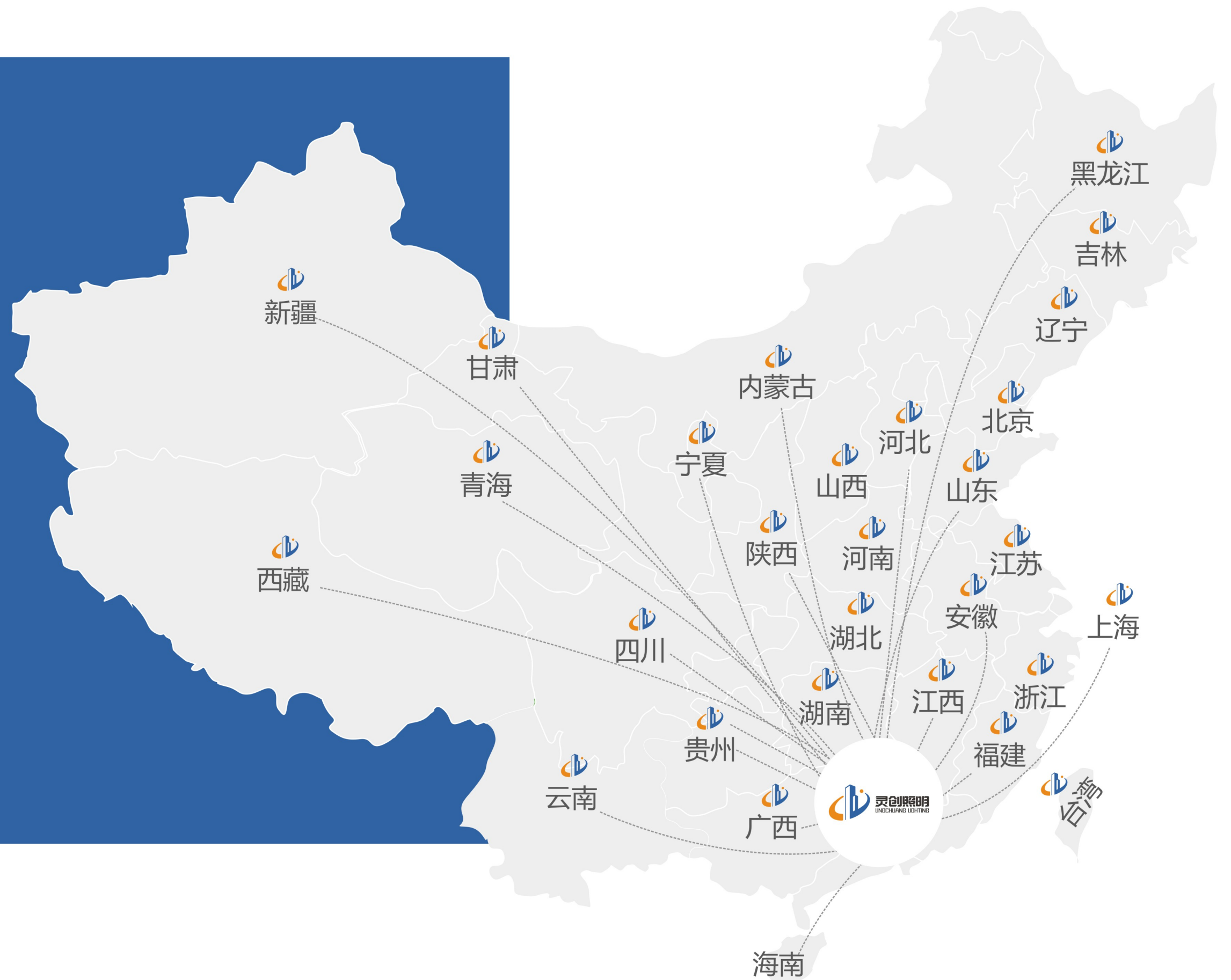

加盟要求

合作要求是灵创照明对加盟商在当地要有固定的经营场所和营销团队、人脉资源、资金实力等基本合作要求，并每年完成商定的目标业绩。

灵创亮化工程照明城市合伙人入门标准

项目	内容要求
了解行业	对亮化工程照明行业、灯饰行业有充分的了解，对灵创亮化工程照明有充分的了解。
经营理念	认同并接受灵创照明企业文化理念，经销加盟模式和运营规范，具备终端运营经验、团队管理与品牌经营意识。
文化素质	具备终端运营经验、团队管理与品牌经营意识；具备符合加盟要求的经营场所；具备投资实力和传播灵创照明文化的热情。
经营能力	有相应的经营能力和风险意识。

加盟流程

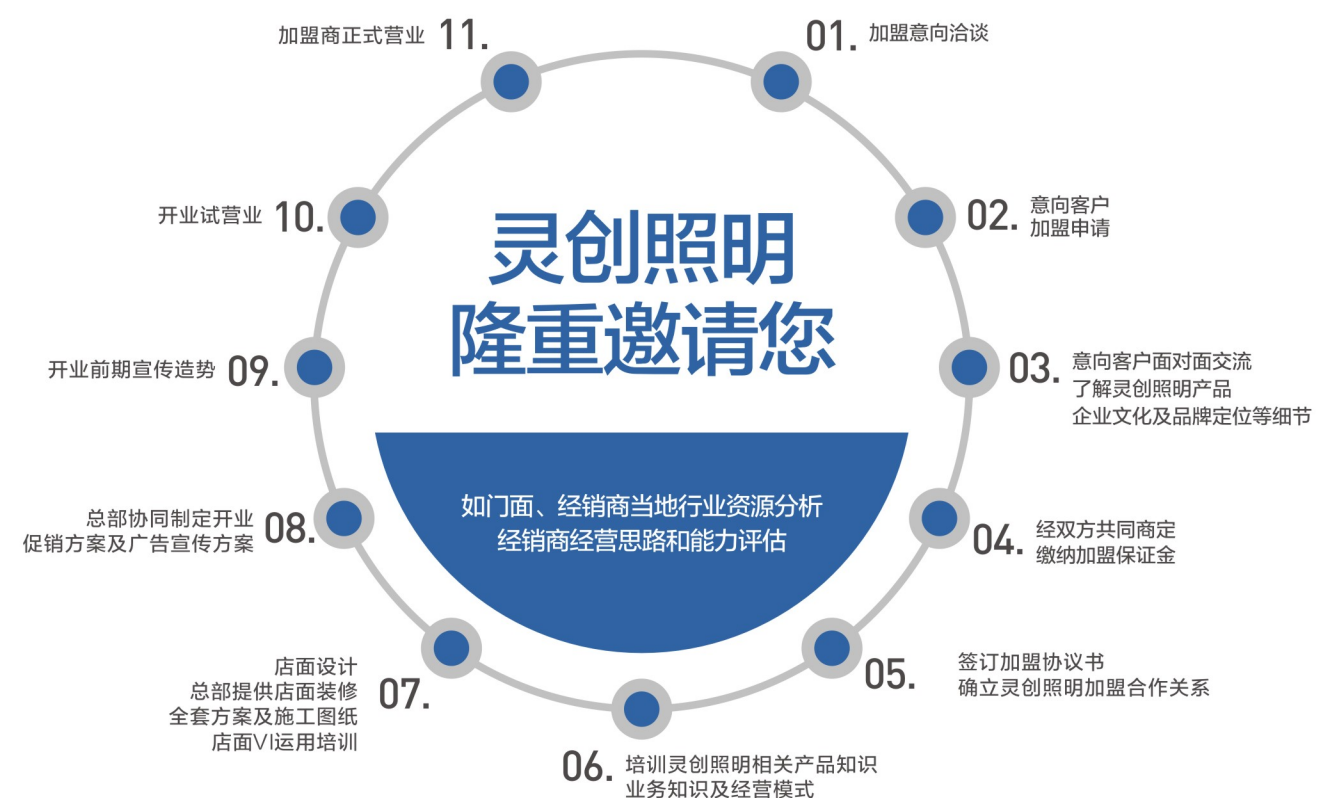

灵动博广·创新求质

— 开发型企业·独家私模产品 —

加盟热线

400-996-9936

