

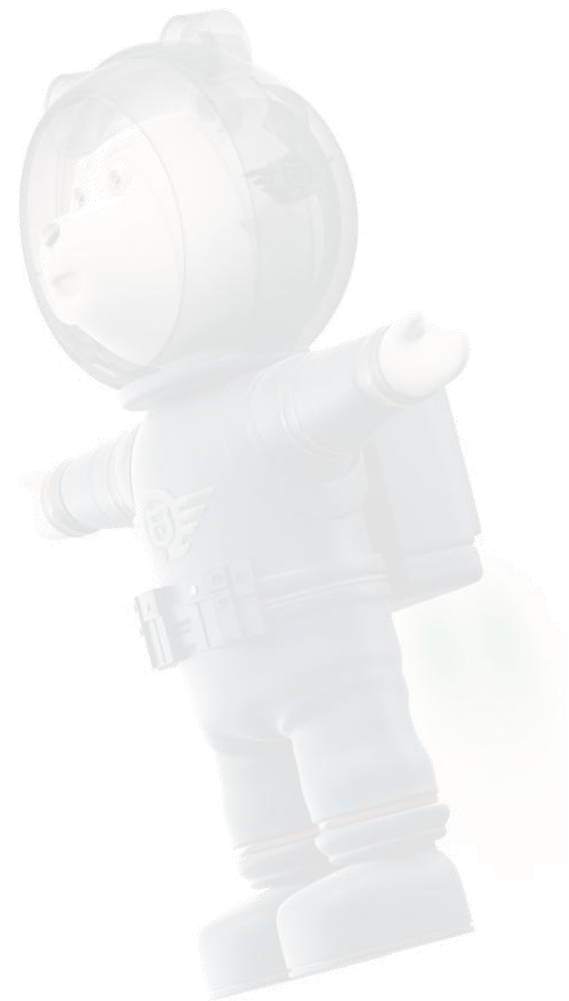

欧莱诺门窗
O R E N O

欧莱诺门窗

中国·佛山



目录

Contents

01

公司简介

02

营销驱动

03

产品优势

04

无忧交付

.....

01 公司简介

关于欧莱诺

欧莱诺门窗创立于2015年，是专业研发、生产、销售系统门窗、阳光房、入户门、智能门窗、建筑幕墙等住宅配套产品的高端系统门窗品牌，是国内最早完成自有供应链部署的高品质家装门窗品牌之一。

行业中率先提出“**系统门窗**”概念，严格按照节能门窗标准进行研发设计、生产制作，原创多项产品制作工艺，并获得**数十项产品专利**，以持续稳定的产品品质、持续输出的创新工艺、持续增长的核心竞争力，连续多年获颁“**门窗工匠**”荣誉、门窗协会“**副会长单位**”等荣誉。2024年，荣获“**高新技术企业**”国家级权威认定，获颁“**旧窗焕新**”标杆企业。行业首推“**深度睡眠窗**”，为卧室打造专用安静系统窗。

欧莱诺门窗在行业中首推“**无忧交付**”门窗应用落地系统，从总部到终端执行统一的安装流程和安装工艺，形成具有欧莱诺品牌特色的门窗交付服务体系，并获邀成为《**铝合金门窗安装交付标准**》起草单位。

01 公司简介

关于欧莱诺

6万平方
智能制造工厂

80项+
品牌荣誉

500家+
品牌专卖店



30万平方
年生产量

60项+
产品专利

30款+
完善产品线

01 公司简介

品牌文化

我们眼中的一部分世界是透过窗户看到的

极窄宽屏，观山阅海，拥抱无界视域



愿景

成为全球深度睡眠窗百年品牌!

使命

让天下没有失眠的烦恼!

价值观

关爱员工 成就客户 分享成功!

01 公司简介

品牌荣誉



01 公司简介

品牌优势

产区优势

Made in Foshan, 代表着来自门窗核心产区佛山的原装系统门窗, 更是一种与生俱来又得天独厚的质感。

定位优势

欧莱诺门窗定位“高端节能门窗”精益求精打造同等价位性能最高, 同等性能性价比最高的系统门窗。

规模优势

拥有自主型材供应、挤压、喷涂、玻璃深加工等供应链生产基地, 不只是一个门窗厂, 更是一个产业链。

创新优势

拥有互联网运营思维及践行的品牌, 在自媒体全域运营上名列前茅, 注重产品研发与工艺迭代的投入。

运营优势

以设计服务为核心的全场景门窗解决方案/以安装服务为核心的绝对交付力能力, 两大核心创新运营模式。

推广优势

持续在高铁、机场、高速公路、门户网站、行业媒体投放广告, 持续带动品牌声量的提升保持与用户沟通。

机制优势

欧莱诺门窗有成熟的体系和机制从前台、中台、后台的协同机制给与合作伙伴更多成就事业的支持。

产品优势

实现产品全覆盖, 目前有平开窗、平开门、推拉窗、推拉门、折叠门、阳光房、电动智能提升窗、铝木生态门、入户门等9大品类30多款畅销产品。

02 营销驱动

全新SI/VI

“六”大升级

在众多品牌店面拼档次，拼成本，拼产品的时代；

有什么令消费者对欧莱诺加深印象，提升品牌调性，成本低又易执行；

1

提调性

提高品牌格调、档次

2

品牌DNA

强化品牌辨识度

3

实用性

提升空间产品展示

4

艺术感

提高店面观赏性

5

造价低

降低终端经营成本

6

易执行

施工方便落地易执行

02 营销驱动 店面形象



02 营销驱动

终端活动

多维度赋能终端

用品牌驱动营销，用营销撬动市场

多维度，各节点，全方位贯穿全年的主动营销赋能终端，助力经销商抢占市场

1

节点促销

节点终端促销活动

2

明星开业

邀请明星开业爆破

3

小区爆破

打造小区样板市场

4

大单扶持

协助终端促成大单

5

总裁签售

周年庆策划落地执行

6

经销商活动

区域战略布局探讨

02 营销赋能 节点促销



02 营销赋能 明星开业



02 营销赋能 小区爆破



02 营销赋能 大单扶持

 欧莱诺门窗
ORENO

喜报

恭喜云南丽江欧莱诺门窗

喜签订单

108万

全国服务热线: 400-652-1816
www.orendoors.com



 欧莱诺门窗
ORENO

喜报

贵州六枝专卖店

签单 **430000** 元

开门红&315
狂欢盛宴开启



400-652-1816

 欧莱诺门窗
ORENO

喜报

浙江瑞安专卖店

签单 **320000** 元

开门红&315
狂欢盛宴开启



400-652-1816

 欧莱诺门窗
ORENO

喜报

重庆万州专卖店

签单 **250000** 元

开门红&315
狂欢盛宴开启



400-652-1816

 欧莱诺门窗
ORENO

喜报

广东中山三乡专卖店

签单 **193239** 元

开门红&315
狂欢盛宴开启



400-652-1816

02 营销赋能 总裁签售



02 营销赋能 经销商峰会



02 营销赋能

3.21世界睡眠日品牌IP活动



02 营销驱动 终端赋能

培训赋能·深度剖析

学得到，讲的出，能落地

聚焦产品销售，竞品分析对比，门窗解决方案，店面运营管理，线上同城引流

1

培训帮扶

复制及共创区域繁荣

2

工具营销

销售技能强化提升

3

设计赋能

设计赋能 提升客单值

4

同城引流

线上引流拓展渠道

02 营销赋能 培训帮扶

养商扶商·培育大商

贯穿全年的新商帮扶、区域培训、线上培训、同城引流、大商私董会等系统培训



02 营销赋能

工具营销

活用助销工具·享体验式成交

善于借助店面的研究院、测试仪器、样角、证书、五金箱等助销工具促进终端成交

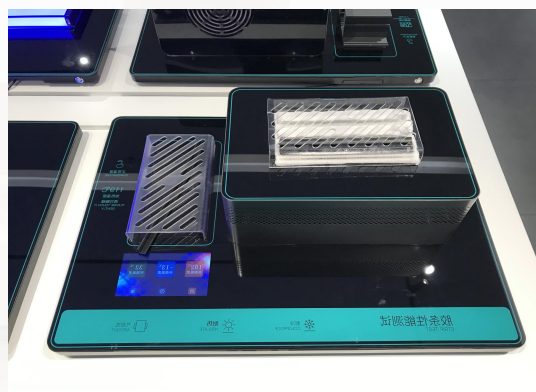
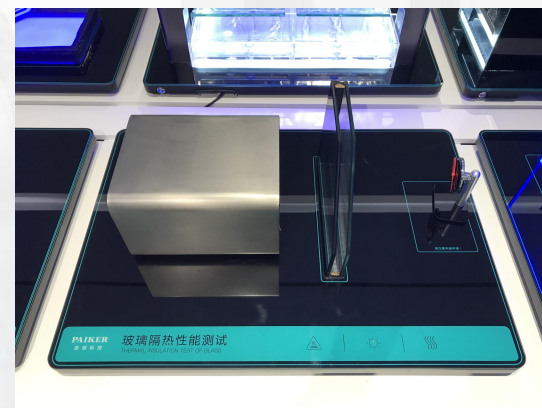
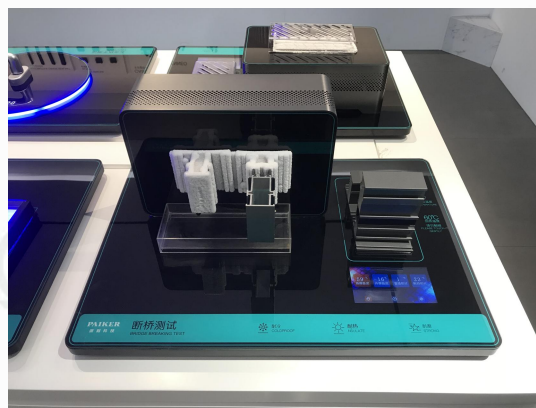

02 营销赋能 设计营销

设计赋能·提升客单值

总部设计赋能1：1还原设计效果，提前预见家的未来，助力终端成交别墅大单



02 营销赋能 同城引流

同城引流·拓宽渠道

专业导师团队全程陪跑赋能，助力终端门店抢占新媒体渠道流量变现



02 营销驱动 品牌推广

全网全渠道·多维度曝光

千万精准广告投放，多维度全媒体覆盖

立体传播霸屏全国，全面释放品牌新势能，打造差异化品牌，助力终端门店销售

1

户外广告投放

分节点多维度精准直达终端

2

新媒体矩阵

线上全渠道推广释放新势能

3

网络SEO优化

关键词搜索网络优化推广

02 营销赋能 广告投放

千万级投放·多维全覆盖

全国重点城市高铁、高炮等交通枢纽，分节点多维度精准直达终端立体传播霸屏全国

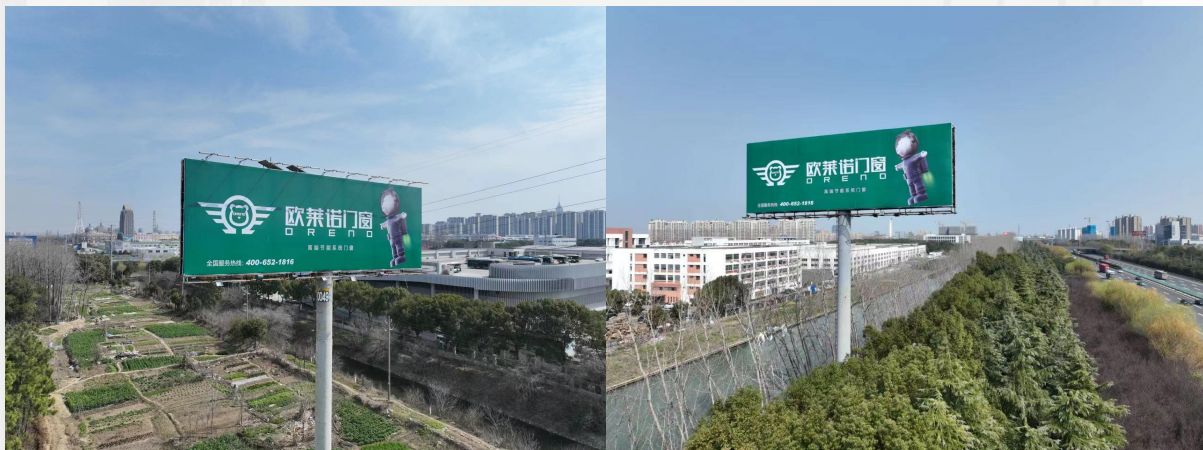

02 营销赋能

新媒体矩阵

新媒体矩阵·传播赋能终端

重点深耕核心媒体搭建自媒体矩阵推广品牌理念，行业首家打造AI+数字人的矩阵推广企业。

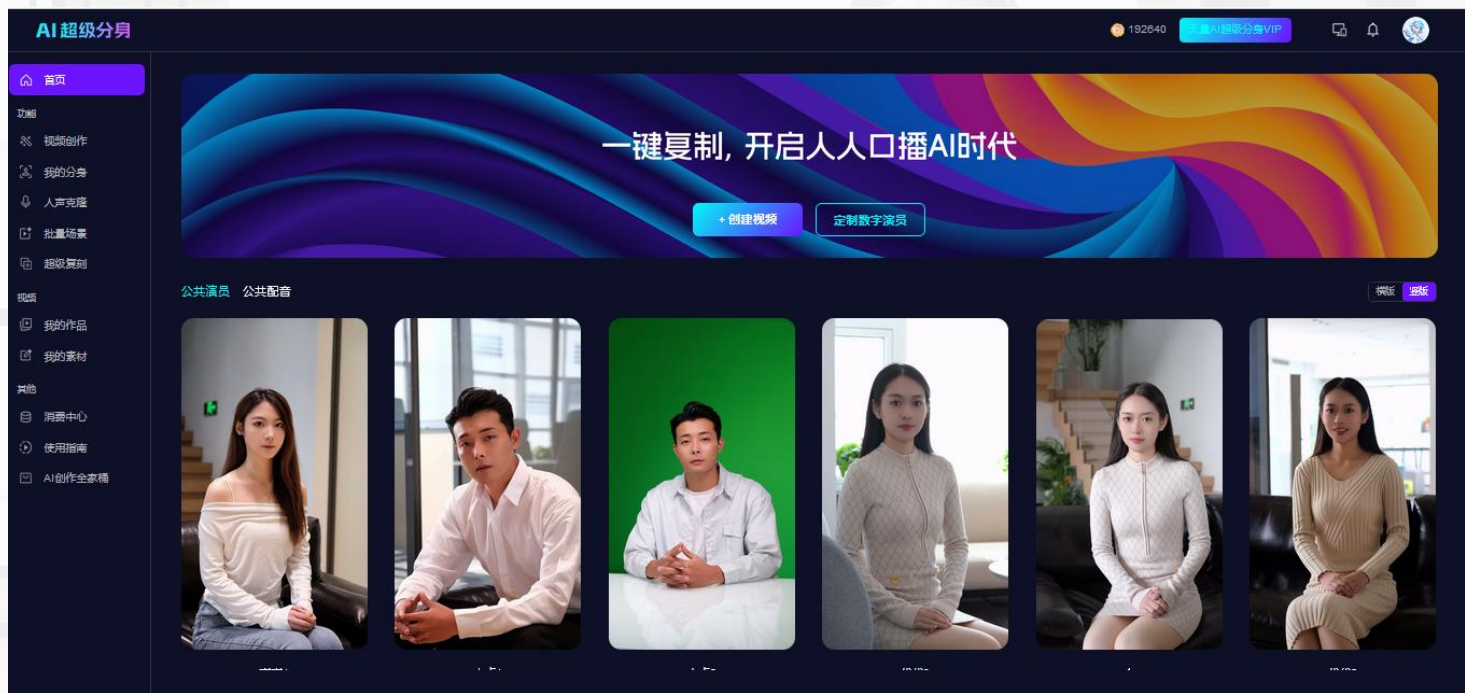

02 营销赋能

网络SEO优化

SEO全网优化·深化推广运营

欧莱诺建立官方网站，结合百度信息流、各搜索引擎深度推广运营实现SEO全网优化

Q 欧莱诺门窗一线品牌吗 | 搜索

全部 视频 资讯 问问 小程序 知识

立知 搜索精选

欧莱诺门窗是一线品牌吗

是的，欧莱诺门窗属于一线门窗品牌，由欧莱诺门窗有限公司生产和销售，以为客户提供安全、舒适、绿色、高品质的住宅装饰解决方案而享誉中外。

[查看全文](#)

懂视生活

Q 欧莱诺 | 搜索

全部 视频 资讯 问问 小程序

品牌点 高质 欧莱诺门窗入选高新技术企业,企业综合实力获权威认可!
www.albiz.cn 2024-02-23

即将揭晓 欧莱诺门窗荣获「门窗工匠」|第三届门窗行业高质...
www.albiz.cn 2023-08-10

碳塑未来·共享新生|欧莱诺门窗2023节能门窗战略发布...
网易 2023-04-03

欧莱诺门窗 [加盟专线](#)

欧莱诺门窗 Vip
主营产品: 系统门窗
所在地: 广东 成立年份: 2015年

公司名称: 佛山市欧莱诺门窗科技有限公司
公司地址: 广东省佛山市南海区狮山镇官窑刘边工业区欧莱诺门窗

投资金额: 30万-50万	门店数量: 300-500家
加盟指数: 20612 ↑	加盟热度: 24871 ↑

[加盟动态](#) 八分钟前 [尾号6698用户](#) [查询品牌信息](#)

[获取加盟电话](#) [在线加盟咨询](#)

欧莱诺门窗

03 产品优势

产品实力

以产品为本·以质量为责

欧莱诺拥有自主产业链优势，整合全球门窗供应链资源

创新研发团队及强有力的智能制造后端为千家万户打造高性能门窗

1

自主产业链

自主拥有上下游门窗产业链

2

全球供应链

整合全球优质供应链资源

3

产品核心优势

自主研发9大门窗优势卖点

03 企业优势

自主产业链

上下游产业链·源头把控品质

欧莱诺拥有自主的型材厂、挤压厂、喷涂厂、玻璃生产线等门窗上下游优势
品质稳定交期快，打造同等价格性能最高，同等性能价格最优的高性能门窗



03 企业优势

全球供应链

强强联手·共创辉煌

一个优秀的品牌，一定拥有强大而稳定的供应链
强强联手，共同打造值得千万家庭信赖的好门窗



美通时代铝业



美国希美克五金



德国诺托五金



德国好博五金



德国丝吉利娅五金



汉狮百叶



信義玻璃



德国威必驰五金



德国库勒五金



捷度五金

03 企业优势 创新卖点

佛山首创OCF保温填充材料

OCF环保节能工艺

空腔内填充OCF，腔体间的声波间隙及热传导和对流被隔绝，更隔音隔热保温。

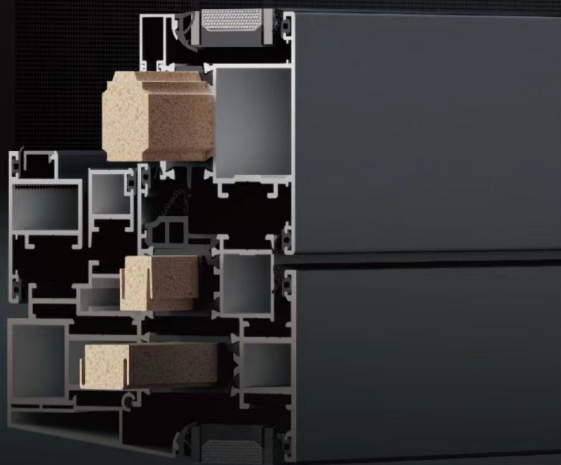

行业首创整框焊接鸭嘴胶

中间胶条整框焊接

整框无缝硫化焊接，无断点，转角位与型材90°紧密贴合，密封性能更强悍。

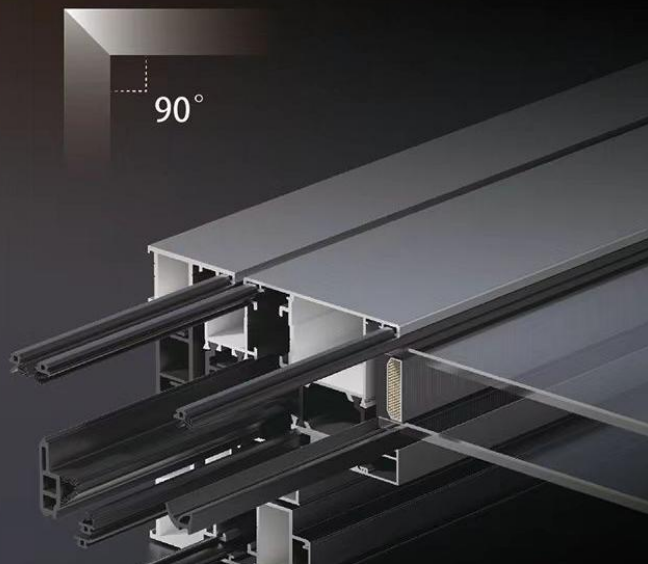

家族式“三角力学”斜边压线

家族式“三角力学” 闭口斜边压线

标配带圆棒胶条的欧莱诺家族式“三角力学”闭口斜边压线，美观大气，安全稳定性能更高，密封性能更好。



03 企业优势

创新卖点

欧莱诺销钉双组份注胶工艺



信义制镜级中空钢化玻璃

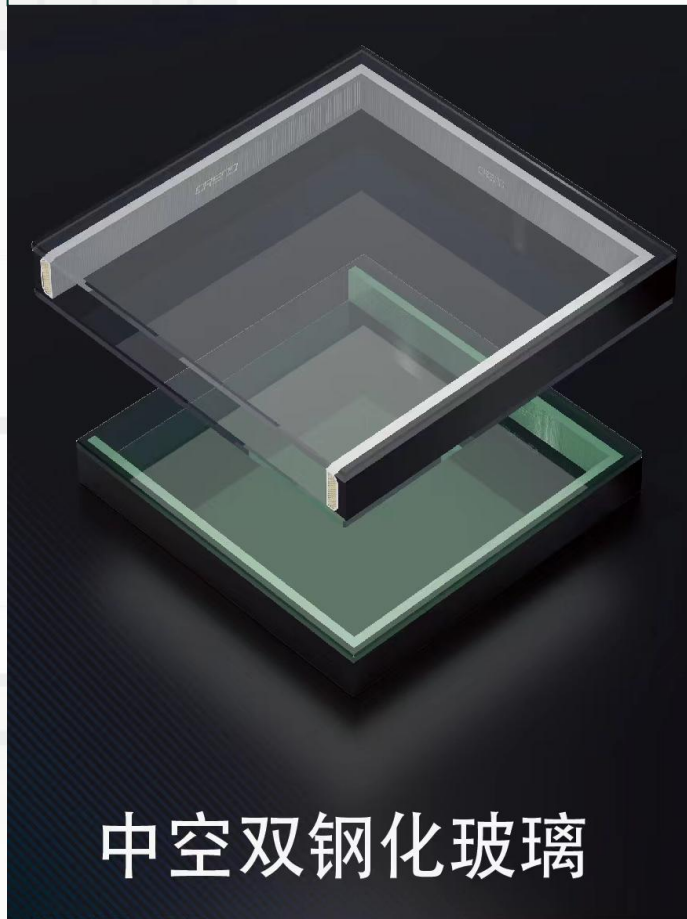

节能王者带肋多腔体隔热条



03 产品介绍

产品矩阵

欧莱诺门窗产品矩阵

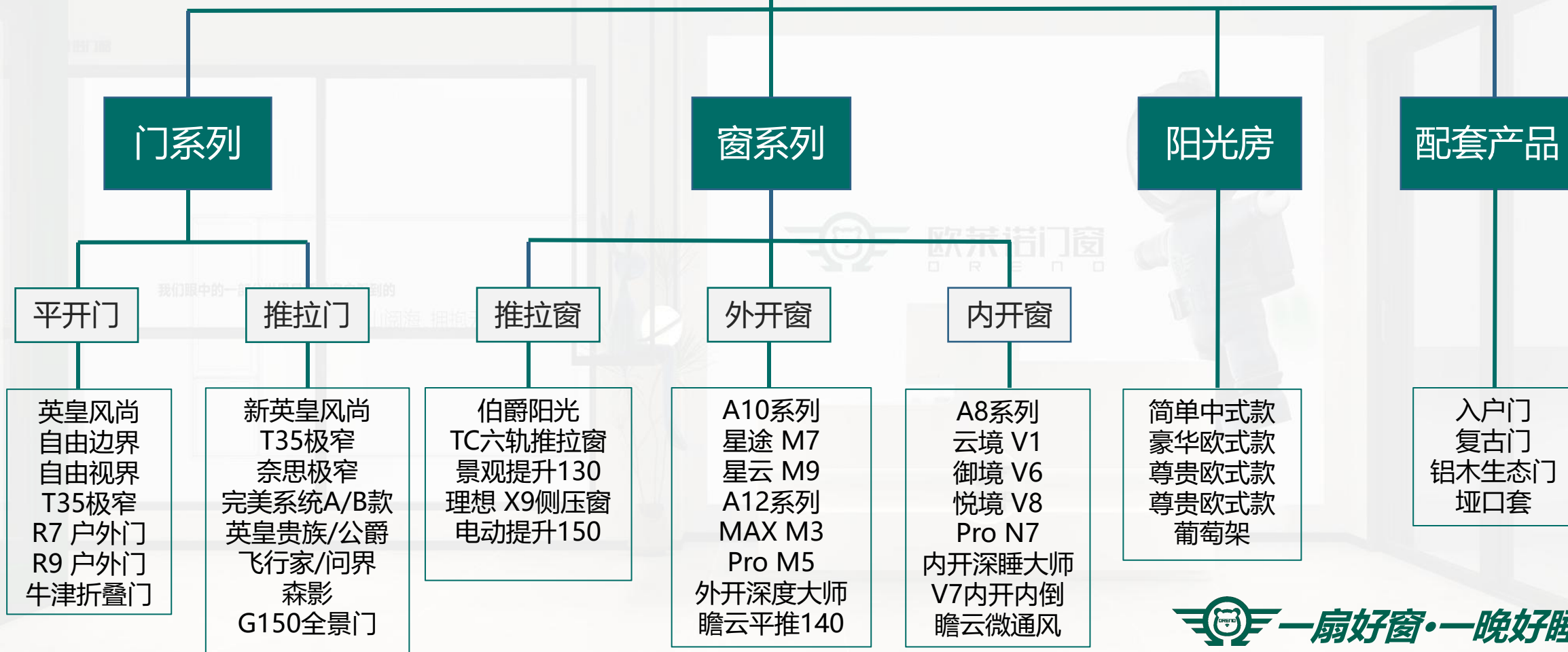

● 深睡大师睡眠窗开发背景及运用

- **开发背景：**噪声是一种环境污染，也是影响人类睡眠质量的重要因素之一，欧莱诺为了给居家提供安静舒适的睡眠环境，智造一扇好门窗，还大家一晚好睡眠，开发了深睡大师睡眠窗。
- **运用场景：**深睡大师外开窗纱一体，深睡大师内开内倒，内外兼修，兼顾南北方市场需求。阳台封窗是扩大客厅的休闲娱乐空间，主要的是追求采光、通风、大玻璃效果。卧室是居家睡眠的重要场所需要安静舒适的环境，深睡大师系统卧室空间专用睡眠窗。
- **适用人群：**深睡大师睡眠窗主要是针对浅睡眠，对噪声敏感的人群，例如小孩、老人、孕妇、工作压力大的精英人士等，深度睡眠窗，就选欧莱诺！



● 噪音来源分析

- **声音感知:** ①人耳可识别的声音频率范围是20-20000Hz ②对人影响明显的噪声频率为100-2500Hz
③低频噪音为20-250Hz, 中频噪音为250-2000Hz, 高频噪音为2000-20000Hz

- **噪声来源:**

场所	主要噪声频率 (Hz)	频率等级	噪声大小 (dB)
机场附近	100-500	中低频	90-110
高铁站旁	30-200	低频	75-95
高架桥旁	200-4000	中高频	65-90
高速路旁	250-2000	中低频	60-80

- **噪声频率:** ①**低频噪音** — 传播距离远, 穿透力强, 不会随距离远近有明显变化;
②**高频噪音** — 穿透力差, 随着传播距离越远或遭障碍物而明显衰减;
③室内噪声主要来源室外交通噪声, **集中在2000Hz以下中低频噪音;**
- **控制噪音:** **想要控制室内噪音, 提高睡眠质量, 就是要控制中低频率的噪音;**



● 周边的中低频噪音

➤ **中低频噪音：**中低频噪音通常指是频率在 20--2000Hz 的声音，以下是一些常见的中低频噪音来源。

➤ **常见的中低频噪：**

噪声环境	中低频噪音来源
交通噪音	交通工具的引擎声；车辆轮胎与地面摩擦的声音；
工业噪音	工厂机器运转的声音；建筑工地重型机器运转的声音；
家用电器	洗衣机，空调，冰箱，烘干机等家用工作的声音；
环境噪音	大雨打击外立面的建筑的声音，高层建筑的风噪声；
商业噪音	商店，超市，餐厅背景音乐，娱乐场所人群的噪音；
动物噪音	狗吠，猫叫等宠物出来的声音，鸟鸣，蛙叫的声音；
其他噪音	高铁穿过，飞机起落，船舶引擎声，体育赛事的噪声；

如果您经常受到中低频噪音的影响，可以选用欧莱诺深度睡眠窗，标配夹胶中空！

● 不同类型玻璃的隔音效果

- **如何阻隔中低频噪音：** ①实验数据表明，夹胶中空玻璃能有效的阻隔中低频噪音； ②**PVB隔音夹胶片**能阻碍和缓冲玻璃的振动，明显的吸收中低频噪音，阻隔噪音的传播； ③夹胶中空玻璃还具有安全性，过滤紫外线的作用；

➤ **不同玻璃的隔音对比：**

玻璃类型	玻璃配置	玻璃隔音Rw+Ctr (dB)	隔声等级	等级标准
中空玻璃	5+12A+5	30	3级	1级: $20 \leq Rw+Ctr < 25$ 2级: $25 \leq Rw+Ctr < 30$ 3级: $30 \leq Rw+Ctr < 35$ 4级: $35 < Rw+Ctr < 40$ 5级: $40 \leq Rw+Ctr < 45$ 6级: $Rw+Ctr \geq 45$
	6+12A+6	32	3级	
三玻两腔	5+9A+5+9A+5	33	3级	
	6+12A+6+12A+6	34	4级	
夹胶中空	3+0.76pvb+3+12A+5	35	4级	
	3+0.76pvb+3+12A+6	36	4级	
	5+0.76pvb+5+12A+6	39	4级	

注：数据仅供参考，不同环境，不同声音频率检测数据会有浮动。

深睡大师睡眠窗

5大睡眠科技，卧室空间专用系统窗

1.多一层声波阻尼，中低频噪音无所遁形；

(标配夹胶中空玻璃，多一层过滤声波阻尼功能，更减震降噪中低频噪音)

2.电车静音技术，升级空腔静音降噪技术；

(隔热条填充OCF保温消音材料)

3.三道密封设计，三倍阻渗降噪；

(无缝焊接胶条+内置玻纤穿芯胶条，无惧温差，永不伸缩，全天候守护)

4.四点锁四面咬合，关得更紧更静音，防御升级；

(标配德国诺托五金，配置四点锁，框扇结构四面接搭接处咬合锁定)

5.无渗透交付工艺，营造更精谧家居环境；

(固玻与框四周间隙填充微发泡，隔断噪音传播路径)

深睡大师外开窗纱一体

5大睡眠科技，卧室空间专用系统窗

型材壁厚：2.0mm

玻璃配置：①固定玻璃：6+18A+5+0.76PVB+5 ②开启玻璃：6+14A+5+0.76PVB+5

窗框尺寸：110*43mm

玻扇尺寸：56*75mm

中柱：59mm

配置：标配三道密封（采用复合发泡三元乙丙整框焊接鸭嘴胶条）

尺寸限制

扇宽推荐尺寸： $450 \leq W \leq 700$

扇高推荐尺寸： $600 \leq H \leq 1600$

设计等级

※ 设计抗风压性能 9级 ※ 设计气密性能 8级 ※ 设计水密性能 6级 ※ 设计隔音性能 37-40dB

深睡大师外开窗纱一体

5大睡眠科技，卧室空间专用系统窗

- 1、开启方式：外开、单下悬、外开下悬
- 2、五金系统：标配整套德国诺托有基座五金（黑色），四锁点结构，可开启165度，承重50KG；
选配整套德国诺托无基座五金（黑色），四锁点结构，可开启165度，承重50KG；
- 3、密封胶条：汽车级复合发泡三元乙丙穿“芯”胶条，无惧温差，永不收缩；
- 4、隔热条：尼龙PA66GF25带肋多腔体隔热条
- 5、保温隔热：标配OCF保温填充材料
- 6、间隔条：氟碳黑压花中空铝条
- 7、纱网配置：18目0.3mm丝径高弹304不锈钢高清金刚网
- 8、防护栏配置：可选固定/开启防护栏
- 9、外观：内外平框
- 10、排水方式：地漏式防风排水

深睡大师外开窗纱一体

5大睡眠科技，卧室空间专用系统窗

欧莱诺门窗

家族式三角力学压线，
美观更密封

15°倾斜面压线设计，
我们更讲究门窗美学

深度睡眠窗**
就选欧莱诺

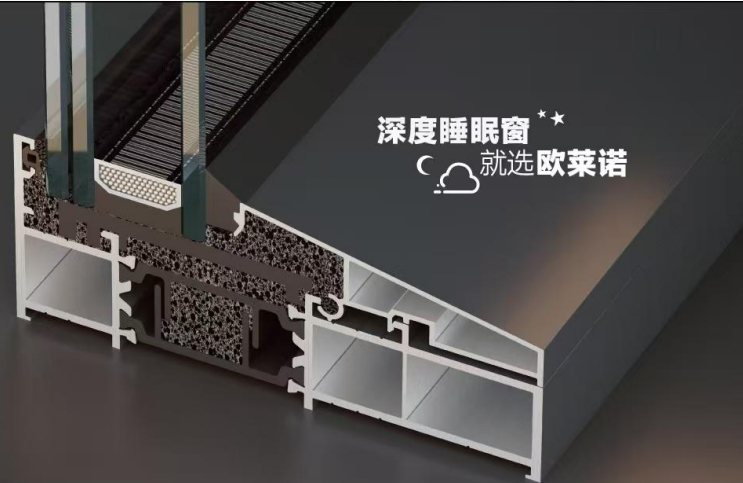

欧莱诺门窗

进口诺托铰链，高承重更安全

标配德国诺托铰链，
承重60KG，安全防御力更强

60kg

深度睡眠窗**
就选欧莱诺



欧莱诺门窗

销钉注胶角码，
铝材拼接调平密封更耐用

销钉

注胶

深度睡眠窗**
就选欧莱诺



欧莱诺门窗

四点锁四面咬合，
关得更紧更静音，防御力升级

标配德国诺托四点锁，
框扇结构四面接搭接处咬合锁定；

深度睡眠窗**
就选欧莱诺



深睡大师外开窗纱一体

5大睡眠科技，卧室空间专用系统窗

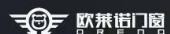

整窗环绕三道密封设计，
阻渗降噪性能三倍叠加

专利整焊无缝胶条，
穿芯不收缩复合胶条，多道高密度减振胶条，
隔音性能更极致。专利号：ZL202330337131.9



深度睡眠窗**
就选欧莱诺

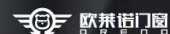

无渗透交付工艺，
营造更静谧居家环境

固玻与框四周间隙填充
微发泡，隔断噪音传播路径。

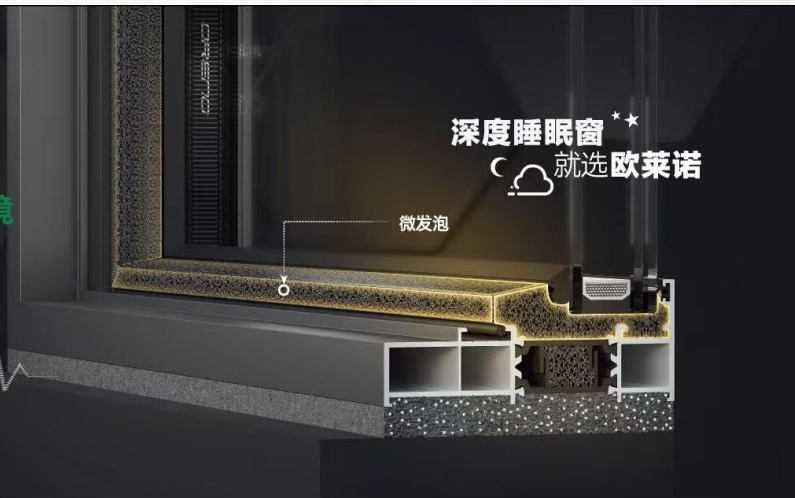

深度睡眠窗**
就选欧莱诺

微发泡



多一层声波阻尼，
中低频噪音无所遁形

标配夹胶中空，
多一层过滤声波阻尼功能，
更减振降噪，中低频噪音无所遁形。

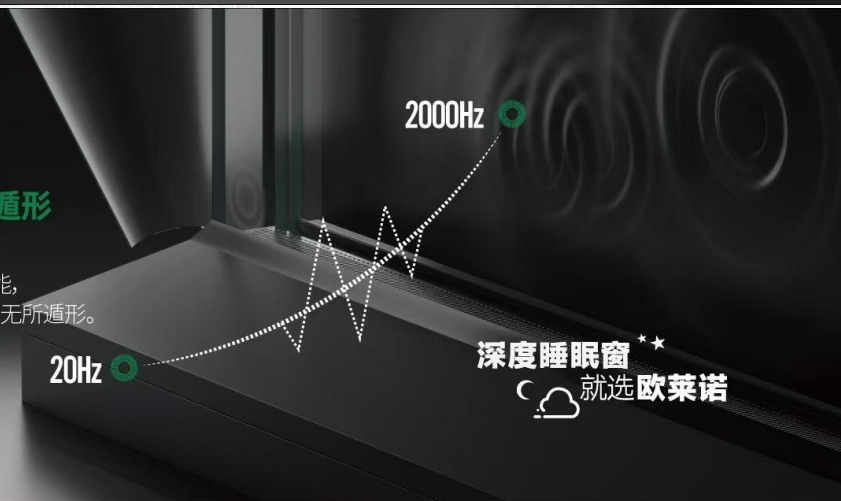

深度睡眠窗**
就选欧莱诺



我们以新能源车静音理念，
升级空腔静音降噪技术

新一代静音棉降噪升级技术，
不止静音更节能。



深度睡眠窗**
就选欧莱诺

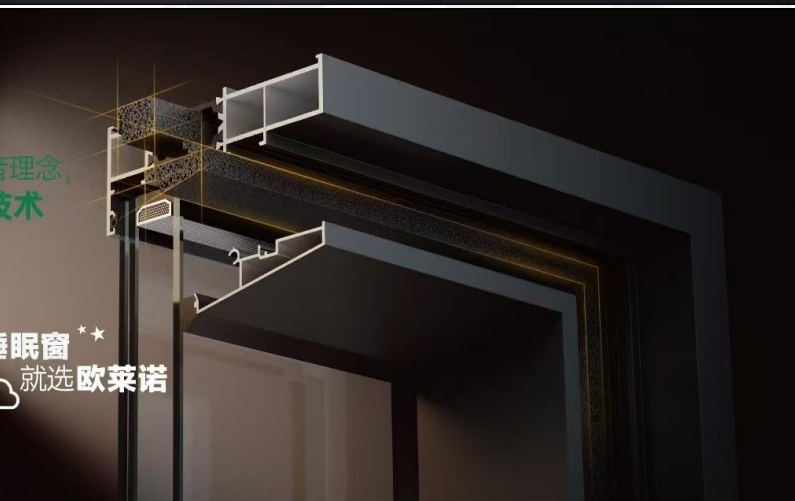

深睡大师内开内倒

5大睡眠科技，卧室空间专用系统窗

型材壁厚：2.0mm

玻璃配置：①固定玻璃：6+18A+5+0.76PVB+5 ②开启玻璃：6+18A+5+0.76PVB+5

窗框尺寸：105*48mm

玻扇尺寸：80.4*61.5mm

中柱：68mm

配置：标配三道密封（采用复合发泡三元乙丙整框焊接鸭嘴胶条）

尺寸限制

内开内倒玻扇：扇宽推荐尺寸： $450 \leq W \leq 800$ 扇高推荐尺寸： $600 \leq H \leq 1400$

内开内倒落地扇：扇宽推荐尺寸： $400 \leq W \leq 870$ 扇高推荐尺寸： $650 \leq H \leq 2400$

设计等级

※ 设计抗风压性能 9级 ※ 设计气密性能 8级 ※ 设计水密性能 6级 ※ 设计隔音性能 37-40dB

深睡大师内开内倒

5大睡眠科技，卧室空间专用系统窗

- 1、开启方式：内平开、内开内倒、内开内倒大落地
- 2、五金系统：标配整套德国诺托有基座五金（黑色），四锁点结构设计标配背部锁，可开启180度，承重80KG；
选配整套德国诺托无基座五金（黑色），四锁点结构设计标配背部锁，可开启180度，承重80KG；
- 3、密封胶条：汽车级复合发泡三元乙丙穿“芯”胶条，无惧温差，永不收缩；
- 4、隔热条：尼龙PA66GF25带肋多腔体隔热条
- 5、保温隔热：标配OCF保温填充材料
- 6、间隔条：氟碳黑压花中空铝条
- 7、纱网配置：18目0.3mm丝径高弹304不锈钢高清金刚网（选配纤维高透网）
- 8、外观：内外平框
- 9、排水方式：地漏式防风排水

深睡大师内开内倒

5大睡眠科技，卧室空间专用系统窗

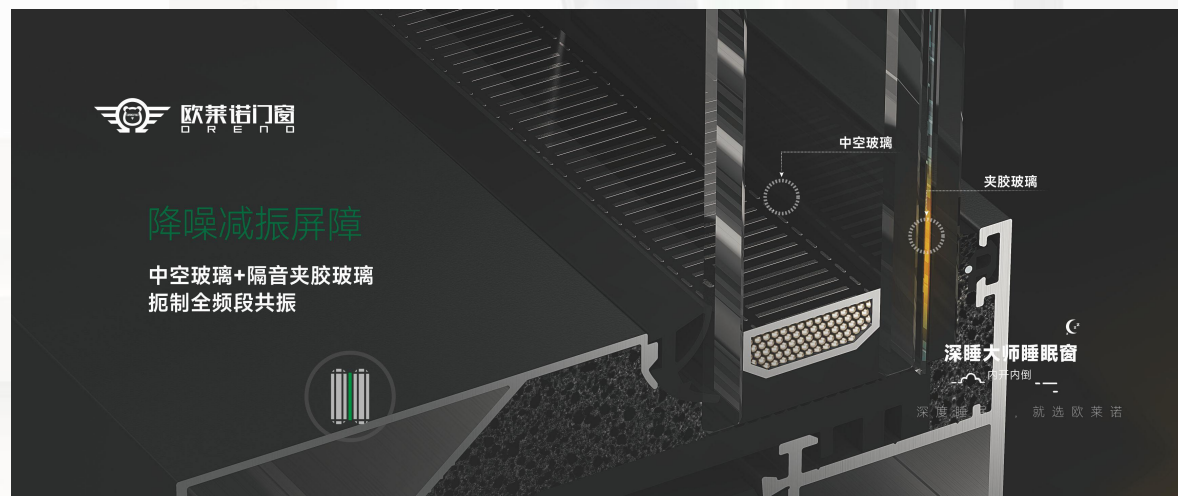
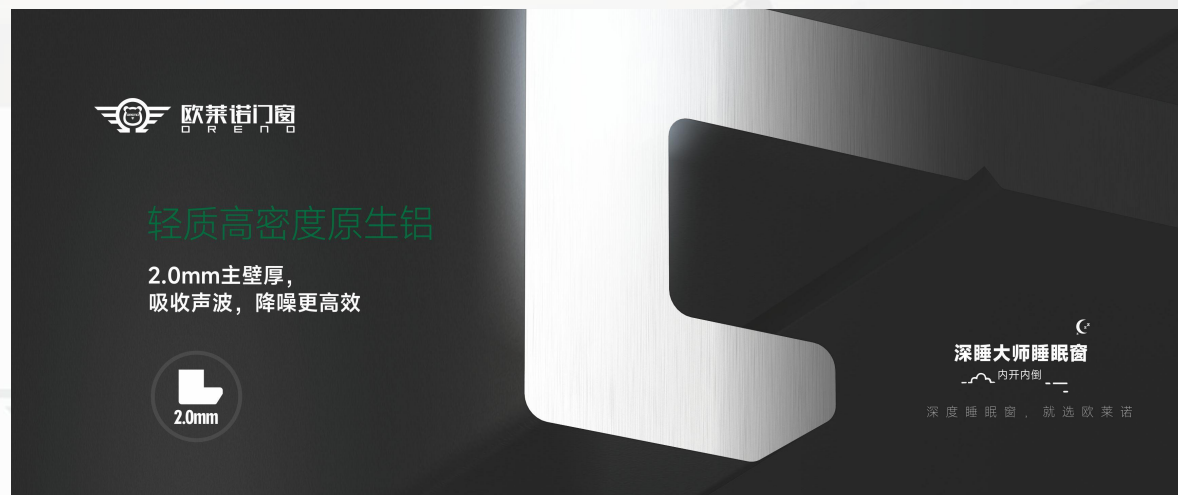

深睡大师内开内倒

5大睡眠科技，卧室空间专用系统窗

欧莱诺门窗 ORENO

多道密封设计

专利胶条+多腔体结构，
反射分解噪音

深睡大师睡眠窗
内开内倒

深度睡眠窗，就选欧莱诺

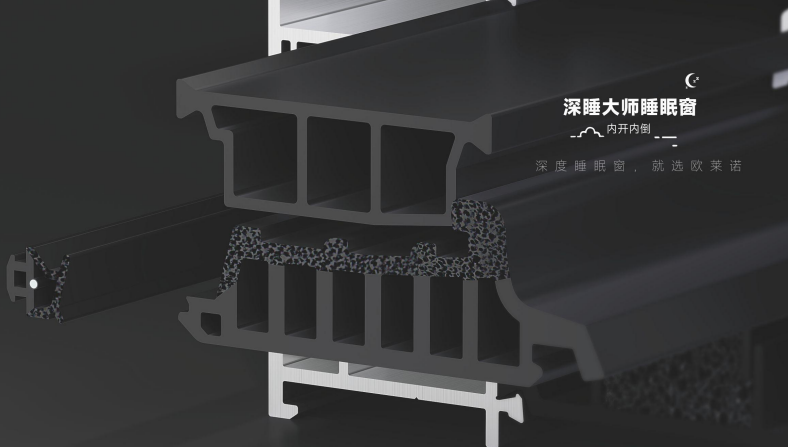

欧莱诺门窗 ORENO

德国诺托有基座执手

内开内倒开合顺畅，
安全耐用

深睡大师睡眠窗
内开内倒

深度睡眠窗，就选欧莱诺



欧莱诺门窗 ORENO

德国诺托五金

4锁点4面咬合，
锁紧隔音，安全升级

深睡大师睡眠窗
内开内倒

深度睡眠窗，就选欧莱诺



欧莱诺门窗 ORENO

无忧安装交付

专业填缝剂+微发泡工艺，
堵住传声死角

微发泡工艺

专业填缝剂

深睡大师睡眠窗
内开内倒

深度睡眠窗，就选欧莱诺

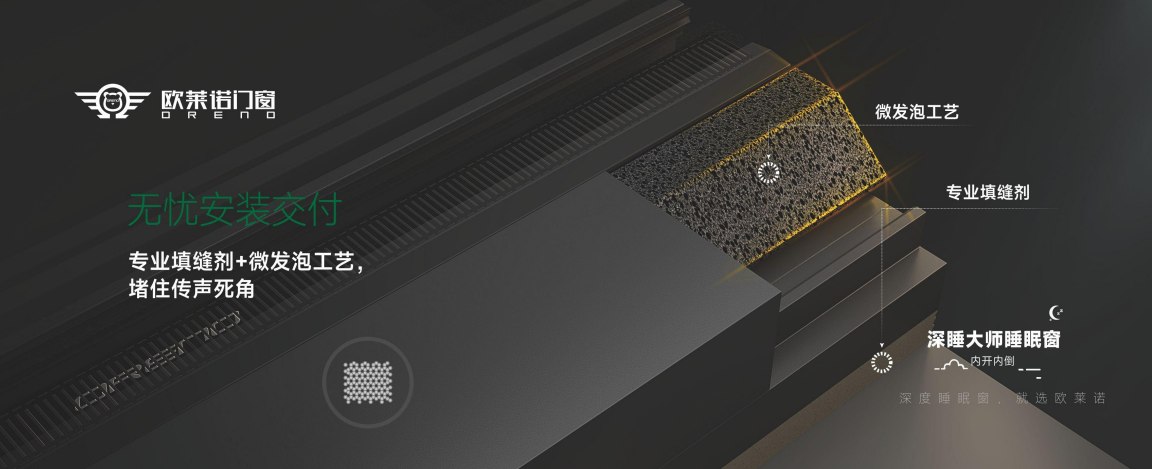

04 无忧交付 交付赋能

无忧安装·成品交付

欧莱诺作为中国建筑材料流通协会团体标准《铝合金门窗安装交付》的参编单位
通过19步交付流程和完善的服务体系，站在消费者的角度，让产品自己会“说话”

1

无忧安装

标准化的安装交付系统

2

门窗管家

门窗管家服务到家

3

服务体系

完善的售前售中售后服务

04 无忧安装 交付系统

欧莱诺无忧交付系统

紧固系统 + 承重系统 + 填充系统 + 密封系统



04 无忧安装 服务到家

门窗管家·服务到家

好产品+好服务=好品牌，别人喊服务，欧莱诺服务到家

ORENO 欧莱诺门窗 第一季

门窗管家 服务到家

欧莱诺门窗感恩服务月



04 无忧安装 服务体系



坚持高质量发展的长期主义，做时间的朋友！

欧莱诺深度睡眠窗2025核心经销商峰会

中国·广州
2025.03.21



感谢聆听 THANKS!

